

PAKGO® EX  
(Art no. TPG-EX)

---

The PaKGo® series unique design with large multi-directional wheels and protective interior features will have you safely out of the airport and on your adventure in record time.

---



SCAN FOR MORE DETAILED VIDEO INSTRUCTIONS

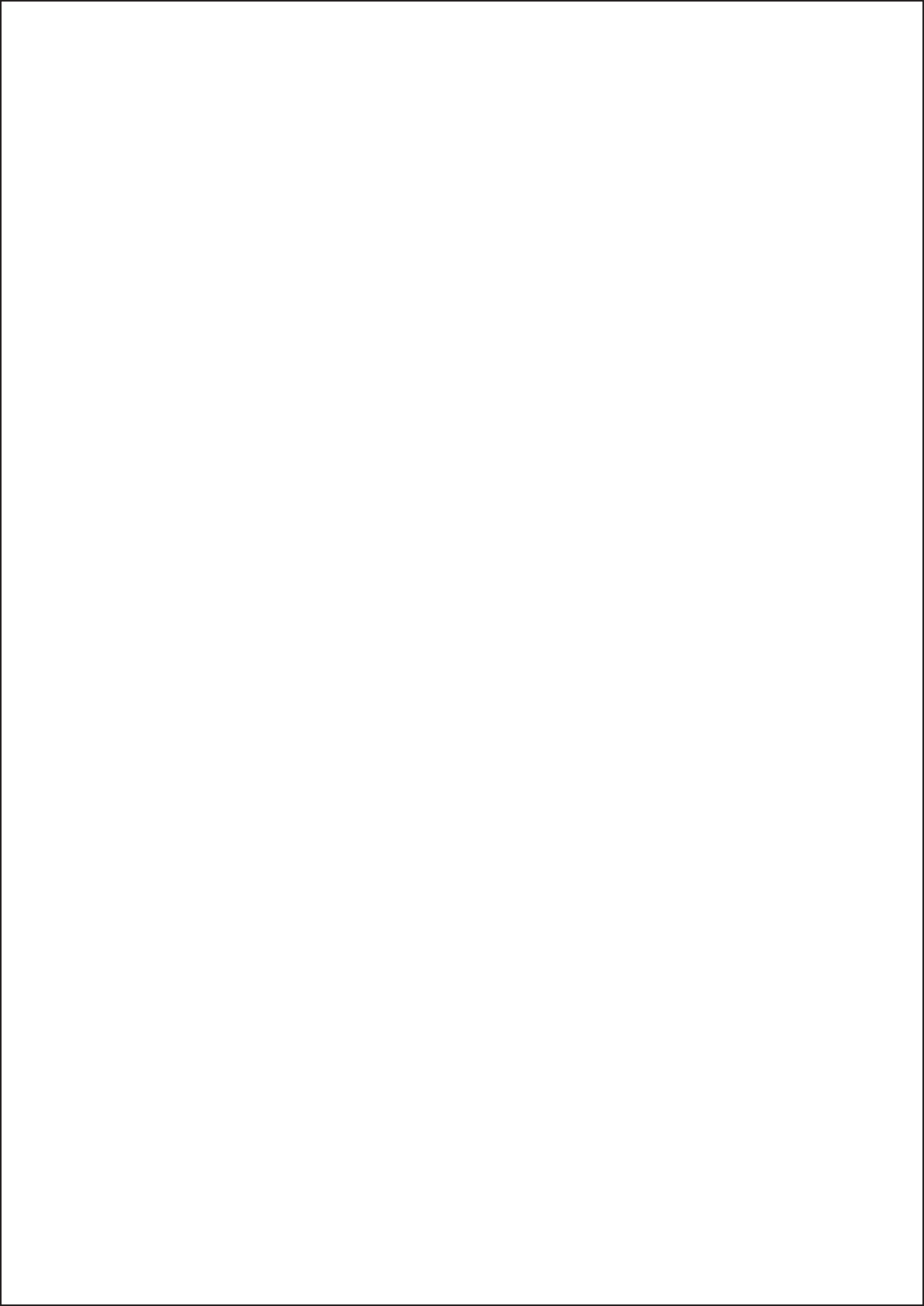

# TABLE OF CONTENTS

INHALTSVERZEICHNIS / TABLE DES MATIÈRES / TABLA DE CONTENIDOS / INDICE / SPIS TREŚCI / 目次 / 목 차 / 索引

## 02 : KEY FEATURES

HIGHLIGHTS / CARACTÉRISTIQUE PRINCIPALES / CARACTERÍSTICAS BÁSICAS / CARATTERISTICHE PRINCIPALI / KLUCZOWE CECHY / 主な特徴 / 주요 특징들 / 主要特色

## 03-05 : PAKGO SERIES COMPATIBILITY

KOMPATIBILITÄT PAKGO® SERIE / PAKGO SERIE COMPATIBILITÉ / COMPATIBILIDAD PAKGO SERIES / COMPATIBILITA' GAMMA PAKGO / KOMPATYBILNOŚĆ SERII PAKGO / パックゴー™シリーズ収納可能サイズ / PAKGO 호환성 / PAKGO 系列相容性

## 06 : BOX CONTENTS

KOFFERINHALT / CONTIENE / CONTENIDO DE LA CAJA / CONTENUTO DELLA SCATOLA / ZAWARTOŚĆ PUDEŁKA / セット内容 / 내부 사양 / 内容物

## 07-16 : HOW TO DISASSEMBLE BIKE TO FIT PAKGO SERIES

VERSTAUEIN DES FAHRRADES IN EINEM KOFFER DER PAKGO® SERIE / COMMENT DÉ-ASSEMBLER VOTRE VÉLO POUR LE FIXER DANS LA SÉRIE PAKGO/ COMO DESMONTAR SU BICICLETA DE MANERA CORRECTA PARA INTRODUCIRLA EN LAS SERIES PAKGO / COME SMONTARE LA TUA BICI PER INSERIRLA NELLA VALIGIA PAKGO/ JAK ROZŁOŻYĆ ROWER, ABY PASOWAŁ DO SERII PAKGO / 自転車の分解とパックゴー™シリーズへの収納方法 / PAKGO 에 맞게 자전거를 분해하는 방법 / 如何拆卸自行車放入 PAKGO 攜車箱中

## 17-22 : HOW TO RE-ASSEMBLE BIKE

ZUSAMMENBAU DES FAHRRADES / COMMENT ASSEMBLER À NOUVEAU LE VÉLO / COMO VOLVER A MONTAR SU BICICLETA / COME RIASSEMBLARE LA TUA BICICLETTA / JAK PRZYGOTOWAĆ ROWER / 自転車の取り出しと組み立て / 자전거를 다시 조립하는 방법 / 如何組裝您的單車

## 23-24 : WARRANTY

GEWÄHRLEISTUNG / GARANTIE / GARANTÍA / GARANZIA / GWARANCJA / 保証期間 / 워런티(품질 보증) / 產品保固

### PLEASE READ ALL INSTRUCTIONS BEFORE FIRST USE

GEBRAUCHSANWEISUNG BITTE VOR DER ERSTEN NUTZUNG LESEN

VEUILLEZ À LIRE TOUTES LES INSTRUCTIONS AVANT LA PREMIÈRE UTILISATION

POR FAVOR LEER LAS INSTRUCCIONES ANTES DEL PRIMER USO

LEGGERE TUTTE LE ISTRUZIONI PRIMA DEL PRIMO UTILIZZO

PROSZĘ PRZECZYTAĆ CAŁĄ INSTRUKCJĘ PRZED PIERWSZYM UŻYCIEM

ご使用になる前に、この説明書をよくお読みください。

사용 전 모든 지침 내용을 읽어보시기 바랍니다

第一次使用前請詳閱說明書

## KEY FEATURES

HIGHLIGHTS / CARACTÉRISTIQUE PRINCIPALES / CARACTERÍSTICAS BÁSICAS / CARATTERISTICHE PRINCIPALI / KLUCZOWE CECHY / 主な特徴 / 주요 특징들 / 主要特色

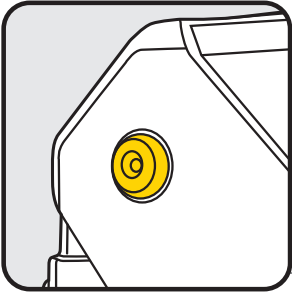

Bumpers protect case from ground contact when opened

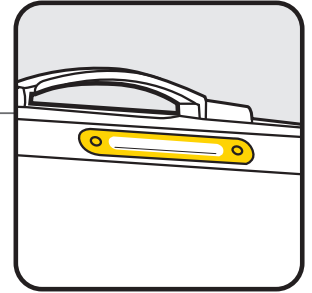

Recessed Name tag

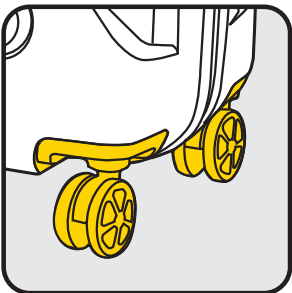

Ø 60 mm multi-directional wheels allow 360° mobility

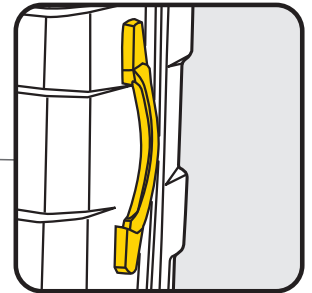
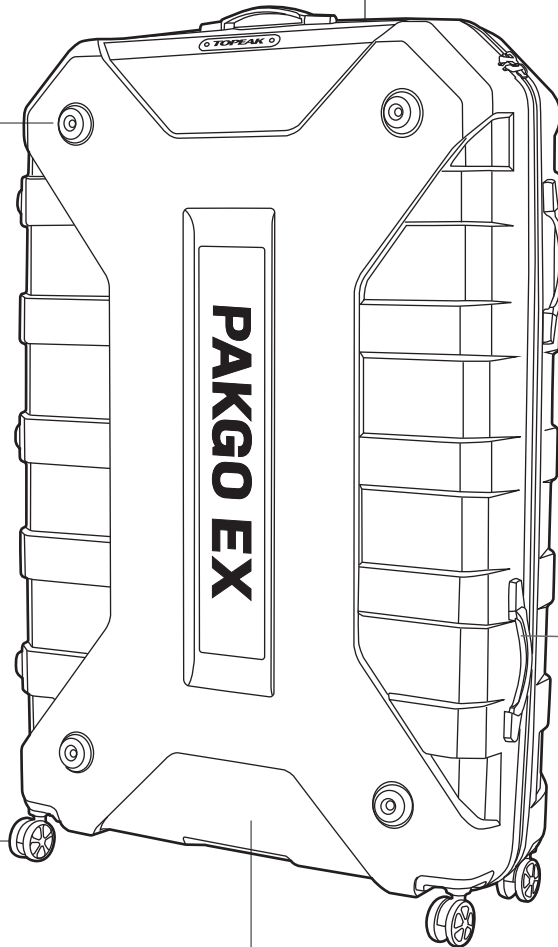

Two carry handles for easy transport

Shell material is made of 100% Makrolon® Polycarbonate  
High-impact strength and lightweight

Weight (Approx) : **PakGo EX** 10.9 kg / 24 lb (Case only)  
12.1 kg / 26.7 lb (Accessories included)

# PAKGO SERIES COMPATIBILITY

KOMPATIBILITÄT PAKGO® SERIE / PAKGO SERIE COMPATIBILITÉ / COMPATIBILIDAD PAKGO SERIES / COMPATIBILITA' GAMMA PAKGO / KOMPATYBILNOŚĆ SERII PAKGO / パックゴー™シリーズ収納可能サイズ/ PAKGO 호환성 / PAKGO 系列相容性

## PAKGO EX COMPATIBILITY

Fits most bikes with wheelbases up to 112 cm / 44"  
Tire size up to 26" x 2.35 or 700 x 50C

Passend für die meisten Fahrräder mit einem Radstand von bis zu 112 cm  
Reifengröße bis 26" x 2,35" und 700 x 50C

S'adapte à la plupart des vélos dont les bases mesurent jusqu'à 112 cm / 44"

Roues jusqu'à 26" x 2,35 ou 700 x 50C

Se adapta a la mayoría de bicicletas con distancias entre ejes hasta 112 cm/ 44"

Ruedas de hasta 26" x 2,35 & 700 x 50C

Adatto alla maggior parte delle bici con assi fino a 112 cm / 44 "  
Dimensioni degli pneumatici fino a 26 " x 2,35 e 700 x 50C

Pasuje do większości rowerów z rozstawem osi do 112cm  
Rozmiar opon do 26" x 2,35 i 700 x 50C

ホイールベース 最大112cm / 44"までの自転車  
タイヤサイズ 最大26" x 2.35",または 700 x 50Cまで

최대 112 cm의 휠베이스를 가진 자전거  
타이어 사이즈 최대 26" x 2.35, 또는 700 x 40C 까지

適用大部分自行車尺寸,輪距最大相容至112 cm  
輪胎尺寸最大至26" x 2.35 或 700 x 50C

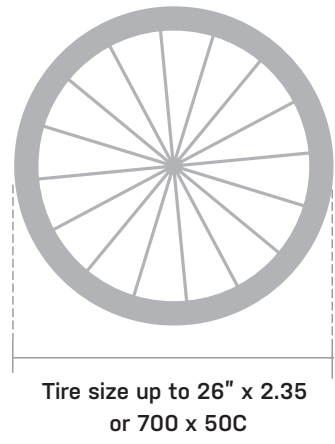
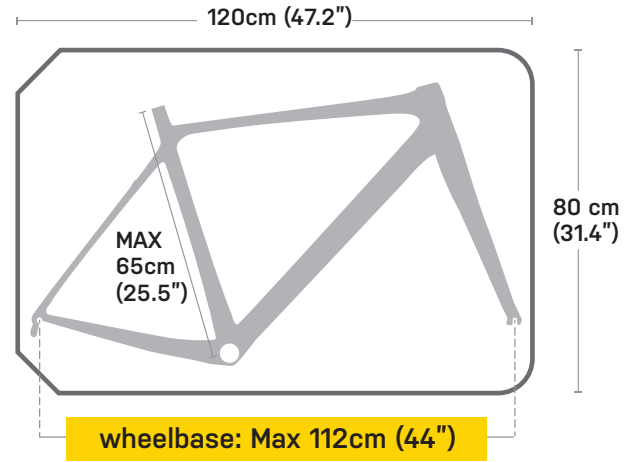

**Important Note:**  
Make sure the zipper slider is all the way to the end of the zipper when unpacking case to prevent damage.

**Wichtiger Hinweis:**  
Um den Koffer beim Öffnen nicht zu beschädigen, immer sicherstellen, dass der Reißverschluss vollständig geöffnet ist.

**Nota importante:**  
Asegúrese de que la cremallera ha llegado al final del todo antes de abrir la maleta para evitar daños.

**Ważna uwaga:**  
Upewnij się, że suwak jest przesunięty do końca zamka podczas rozpakowywania walizki, aby zapobiec uszkodzeniu.

**중요 주의사항:**  
파손 방지를 위해 지퍼를 끝까지 열고 케이스를 열어주세요.

**Remarque importante:**  
S'assurer que la fermeture éclair soit bien ouverte jusqu'au bout lors de l'ouverture pour éviter tout dommage.

**Nota importante:**  
Accertarsi che il cursore della cerniera sia completamente all'estremità quando si estrae la custodia per evitare danni.

**注意:**  
破損を避けるため、ケースを開くときはジッパー スライダーが終端部まで到達していることを確認してください。

**注意:**  
請確認拉繩要拉至最底端才可把箱體打開以避免造成箱體損傷。

**NOTE:**  
If bike has long cage rear derailleur and interferes with case closure, remove rear derailleur for proper fit.

**HINWEIS:**  
Bei langen Schaltwerkkäfigen kann das Schließen des Koffers beeinträchtigt werden. Schaltwerk in diesem Fall abschrauben.

**NOTE:**  
Si le vélo est équipé d'un dérailleur à longue chape et empêche la fermeture du coffre, retirer le dérailleur pour la fermeture correcte.

**NOTA:**  
Se la bicicletta ha un deragliatore posteriore a gabbia lunga e interferisce con la chiusura della custodia, rimuovere il deragliatore posteriore per un alloggiamento corretto.

**UWAGA:**  
Jeśli rower ma długi wózek tylnej przerzutki co przeszkadza w zamknięciu walizki, zdejmij tylną przerzutkę.

**注意:**  
ロングケーシングタイプのリアディレイラーを装備した自転車で、ケースの開閉に干渉するときは、リアディレイラーを取り外してください。

**주의:**  
자전거에 롱 케이지 리어 변속기에 의해, 케이스가 닫히지 않는 경우, 리어 변속기를 제거하십시오.

**注意:**  
假如後變速器為長腿規格可能會影響車輛保護性請卸除後變以完整收納

## Front Fork / Gabel / Fourche / Horquilla / Forcella anteriore/ Widelec / フロント フォーク / 프론트 포크 / 前叉

Compatible with QR skewer or 12mm x 100mm thru axle (Road bike disc)

Kompatibel mit Schnellspannern und 12 x 100 mm Steckachsen(Rennräder mit Scheibenbremsen)

Compatible avec blocage rapide ou axe de 12mmx100mm (vélo de route avec disque)

Compatible con un eje QR o eje pasante de 12mm x 100 mm (bicicleta de carretera con disco)

Compatibile con perno QR o perno passante 12mm x 100mm (Bici da strada a disco)

Kompatybilny z osią z szybkowozaciskiem lub 12mm x 100mm thru axle (Szosówki z tarczą)

クイックリリース、またはØ12mm x 100mm スルーアクスル (ディスクブレーキ仕様のロードバイク)に対応

프론트 포크 : QR 방식 또는 12mm x 100mm 쓰루액슬 (로드 디스크 자전거)와 호환 가능  
適用5mm快拆或12X100mm快拆貫通軸

### Front QR skewer

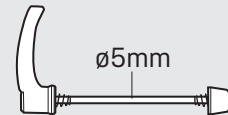

### Ø12mm x 100mm thru axle

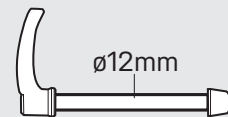

## Rear Triangle / Rahmen / Cadre / Triángulo trasero / Triangolo posteriore / Tylny trójkąt / リアエンド / 리어 트라이앵글 / Rear Triangle / 後三角

Compatible with 130 / 135mm QR skewer or 12mm thru axles

Kompatibel mit 130 / 135 mm Schnellspannern und 12 mm Steckachsen

Compatible avec blocage rapide en 130 / 135mm et axe de 12mm

Compatible con ejes QR de 130/ 135mm o ejes pasantes de 12mm

Compatibile con perno QR 130 / 135mm o perno passante da 12mm

Kompatybilny z zaciskiem 130 / 135mm lub 12mm thru axles

130/135mm クイックリリース、またはØ12mm スルーアクスルに対応

130 / 135mm QR 방식 또는 12mm 쓰루액슬과 호환 가능

適用5x130/135mm快拆或12mm快拆貫通軸

### Rear QR skewer

### Ø12mm thru axle

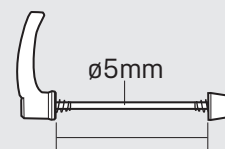

130mm or 135mm

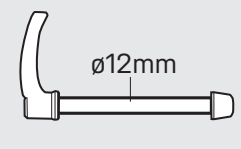

### NOTE:

- Please check the bike frame dimensions and geometry before first use!
- PAKGO® Maximum Weight Capacity : 17 kg / 37.5 lb (not including case and other accessories)

### HINWEIS:

- Rahmenabmessungen und Geometrie bitte vor der ersten Nutzung auf Kompatibilität überprüfen
- Max. Belastung PakGo® : 17 kg (Koffer und weiteres Zubehör nicht eingerechnet)

### NOTE:

- Bien vérifier les dimensions et la géométrie du cadre avant la première utilisation.
- Chargement maximal de PAKGO® : 17Kg / 37,5 lb (coffre et accessoires non compris)

### NOTA:

- ¡Por favor comprobar las dimensiones y geometría del cuadro antes del primer uso!
- Capacidad máxima de carga en PakGo® : 17 kg (sin incluir la maleta y otros accesorios)

### NOTE:

- Controllare le dimensioni e la geometria del telaio della bicicletta prima del primo utilizzo!
- Carico massimo di peso del PAKGO® : 17 kg / 37,5 lb (escluso custodia e altri accessori)

### UWAGA:

- Przed pierwszym użyciem sprawdź wymiary i geometrię ramy roweru!
- PAKGO® Maksymalny ciężar ładunku: 17 kg / 37,5 lb (bez walizki i innych akcesoriów)

### 注意:

- ご使用になる前に、収納する自転車のフレームサイズ、ジオメトリー、各部のサイズを確認してください。
- バックゴ-® に収納できる自転車の重量：最大17kgまで (ケース本体、その他アクセサリなどの重量を除く)

### 주의:

- 사용 전, 꼭 자전거 프레임 사이즈와 지오메트리를 확인하십시오!
- PakGo 최대 적재량: 17 kg / 37.5 lb

### 注意:

- 第一次使用請先確認車架大小與形狀
- PAKGO® 最大荷重: 17 kg / 37.5 lb (不包箱體與其他配件)

## PAKGO SERIES COMPATIBILITY

KOMPATIBILITÄT PAKGO® SERIE / PAKGO SERIE COMPATIBILITÉ / COMPATIBILIDAD PAKGO SERIES / COMPATIBILITA'  
GAMMA PAKGO / KOMPATYBILNOŚĆ SERII PAKGO / パックゴー™シリーズ収納可能サイズ / PAKGO 호환성 / PAKGO 系列相容性

**NOT COMPATIBLE / NICHT KOMPATIBEL MIT / PAS COMPATIBLE / NO COMPATIBLE / NON COMPATIBILE / NIE KOMPATYBILNE / 収納できない自転車 / 호환 불가 / 不相容**

- 1** 15mm & 20mm Front Thru-axle MTB  
15 mm & 20 mm MTB-Steckachsen  
Axe de roue avant VTT de 15mm & 20mm  
Eje pasante MTB de 15mm & 20mm  
Perno passante anteriore MTB da 15 mm e 20 mm  
15mm & 20mm przedni Thru-axle MTB  
フロントフォークがØ15mm、または  
Ø20mmスルーアクスル仕様のMTB  
15mm & 20mm 프론트 쓰루액슬 MTB  
15mm & 20mm 登山車貫通軸前叉

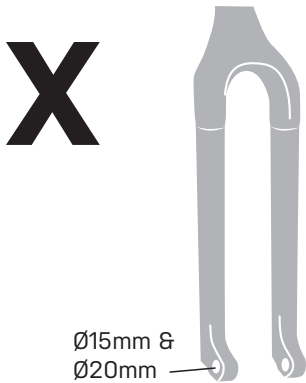

- 2** Seat tube over 65cm or Integrated seatpost frames  
Sitzrohren >65 cm & Rahmen mit integrierten Sattelstützen  
Sortie de selle supérieure à 65cm ou cadre avec tige de selle intégrée.  
Tijas de mas de 65cm o cuadros con tija integrada  
Tubo sella lungo 65 cm o telai con reggisella integrati  
Wspornik ponad 65cm lub ramy ze zintegrowanym wspornikiem  
シートチューブが65cmを超えるフレーム、  
または一体型シートポスト仕様のフレーム  
65cm 이상 시트 튜브 길이 또는 내장형 시트포스트 프레임  
五通至座桿長度超過65cm或ISP一體式座桿

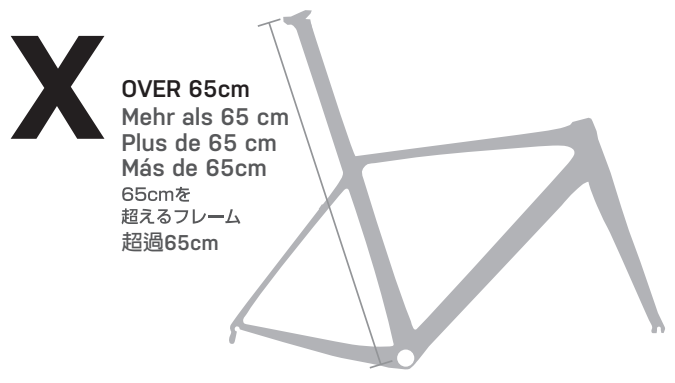

- 3** 27.5" and 29" bikes

- 4** Fat bike  
ファットバイク  
팻 바이크



- 6** Single Leg  
Lefty Federgabeln  
Horquillas lefti  
Una sola pata  
Forcella Lefty  
Monowidelec  
片持ち式フロントフォーク  
싱글 포크(레프티삭등)  
單臂前叉

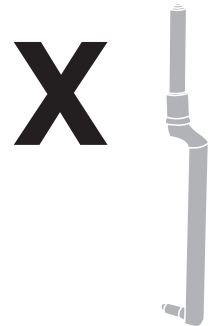

- 5** E-bike  
E-バイク  
(電動アシスト自転車)  
전기자전거



**NOTE:**

• PAKGO® Maximum Weight Capacity : 17 kg / 37.5 lb (not including case and other accessories)

**HINWEIS:**

• Max. Belastung PakGo® : 17 kg (Koffer und weiteres Zubehör nicht eingerechnet)

**NOTE:**

• Chargement maximal de PAKGO® : 17kg / 37,5 lb (coffre et accessoires non compris)

**NOTA:**

• Capacidad máxima de carga en PakGo® : 17 kg (sin incluir la maleta y otros accesorios)

**NOTE:**

• Carico massimo di peso del PAKGO® : 17 kg / 37,5 lb (escluso custodia e altri accessori)

**UWAGA:**

• PAKGO® Maksymalny ciężar ładunku: 17 kg / 37,5 lb (bez walizki i innych akcesoriów)

**注意:**

• バックゴー®に収納できる自転車の重量: 最大17kgまで (ケース本体、その他アクセサリなどの重量を除く)

**주의:**

• PakGo 최대 적재량: 17 kg / 37.5 lb

**注意:**

• PAKGO® 最大荷重 : 17 kg / 37.5 lb (不包含箱體與其他配件)

# BOX CONTENTS

KOFFERINHALT / CONTENU / CONTENIDO DE LA CAJA / CONTENUTO DELLA SCATOLA / ZAWARTOŚĆ PUDEŁKA / セット内容 / 내부 사양 / 内容物

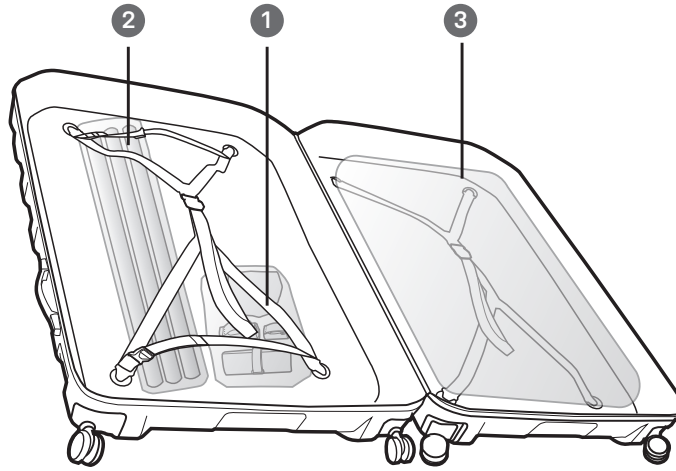

## Bottom Bracket Support

Soporte para el pedalier  
ボトムブラケットサポート

Tretlagerschutz

Supporto movimento centrale  
바텀 브래킷(B.B) 지지대

Support de boîtier de pédalier  
Wspornik środka suportowego  
五通固定座



## Headset spacer

Headset Spacer  
Entretoise de jeu de direction

Espaciador  
Distanziatore serie sterzo  
Dystans sterów

ヘッドセット スペース  
ヘッド셋 스페이스  
頭碗固定環



## Adapter A



Dummy Front Hub 5mm QR Axle and 12x100mm Thru-Axle Adapter

5 mm Schnellspanner-Dummy und 12 x 100 mm Steckachsenadapter  
Axe à blocage rapide de 5mm pour fourche avant et adaptateur d'axe de 12x100mm

Simulación de eje QR para horquilla delantera de 5mm y adaptador de eje pasante de 12x100mm

Perno QR fittizio per forcella anteriore 5mm ed adattatore perno passante 12x100mm  
Zasłepka na widelec z osią 5mm z szybkozaciskiem i 12x100mm Thru-Axle

Ø5mmクイックリリース対応ダミー フロントフォーク アクスル, Ø12 x 100mm スルーアクスル アダプター  
프론트 포크 5mm QR Axle 그리고 12x100mm 쓰루 액슬 어댑터  
適用5mm快拆前叉或QR 12x100mm貫通軸

1

## Adapter B



Dummy Rear Hub and Chain Holder 5x130/135mm QR and 12mm Thru-Axle

Dummy & Kettenhalter für 5 x 130 / 135 mm Schnellspanner und 12 mm Steckachse  
Axe à blocage rapide pour moyeu arrière et guide chaîne de 5x130/135mm et axe de 12mm

Simulación de eje trasero QR y sujeción para la cadena 5x130/135mm y eje pasante de 12mm.

Mozzo posteriore e Supporto catena fittizio 5x130/135mm QR e Perno passante 12mm  
Zasłepka tylnej piasty & uchwyt łańcucha 5x130/135mm QR i 12mm Thru-Axle

Ø5 x 130/135mm クイックリリース対応ダミー リアハブ & チェーンホルダー, Ø12mmスルーアクスルアダプター  
리어 허브 & 체인 홀더 5x130/135mm QR 그리고 12mm 쓰루 액슬  
替代後花鼓與5x130/135mm快拆或12mm快拆貫通軸鏈條固定座

2

## Reusable Zip Ties

Wiederverwendbare Kabelbinder  
Colliers Rislán Réutilisables

Abrazaderas reutilizables

Fascette riutilizzabili

Opaski wielokrotnego użytku

再利用可能なリリースタイプの結束バンド

재사용 가능 케이블 타이

可重複使用束線帶



x 10 pcs

## Frame pad

Rahmenschutz  
Protecciones e cadre

Protecciones para el cuadro

Imbottitura telaio

Oszłona ramy

フレーム パッド

프레임 패드

車架保護套管



(Length 100cm / 39.37")

## Drivetrain Cover

Kettenschutz  
Protection de la transmission

Cubierta para la transmisión

Copertura drivetrain

Oszłona napędu

ドライブトレイン カバー

구동계 커버

鏈條包覆套



3

## Padded Divider

Separador acolchado  
緩衝パッド

Gepolsterte Abtrennung

Divisore imbottito

패딩 처리된 칸막이

Séparateur rembourré

Wyściełana przegroda

車架保護墊





# HOW TO DISASSEMBLE BIKE TO FIT PAKGO SERIES

VERSTAUEN DES FAHRRADES IN EINEM KOFFER DER PAKGO® SERIE / COMMENT DÉ-ASSEMBLER VOTRE VÉLO POUR LE FIXER DANS LA SÉRIE PAKGO / COMO DESMONTAR SU BICICLETA DE MANERA CORRECTA PARA INTRODUCIRLA EN LAS SERIES PAKGO / COME SMONTARE LA TUA BICI PER INSERIRLA NELLA VALIGIA PAKGO / JAK ROZŁOŻYĆ ROWER, ABY PASOWAŁ DO SERII PAKGO / 自転車の分解とバックゴ™ シリーズへの収納方法 / PAKGO 에 맞게 자전거를 분해하는 방법 / 如何拆卸自行車放入PAKGO攜車箱中

## STEP 1 REMOVE PEDALS /

PEDALE ENTFERNEN / ENLEVER LES PÉDALES / DESMONTAR PEDALES / RIMUOVERE I PEDALI / ZDEJMIJ PEDAŁY / ペダルを取り外します / 페달 제거 / 移除踏板



Use pedal wrench or allen key to release pedals.

Pedalschlüssel oder Innensechskant-Schlüssel zum Lösen der Pedale verwenden.

Utiliser une clé à pédale ou une clé Allen pour dévisser les pédales.

Utilizar Llave de Pedal o Llave Allen para desmontar pedales.

Utilizzare la chiave a pedale o la chiave a brugola per smontare i pedali.

Użyj klucza do pedałów lub klucza imbusowego, aby odkręcić pedały.

ペダルレンチ、または六角レンチを使用してペダルを取り外します。

페달 렌치 또는 육각렌치를 사용하여 페달을 탈착하십시오.

使用踏板扳手或六角開口扳手來拆卸踏板。

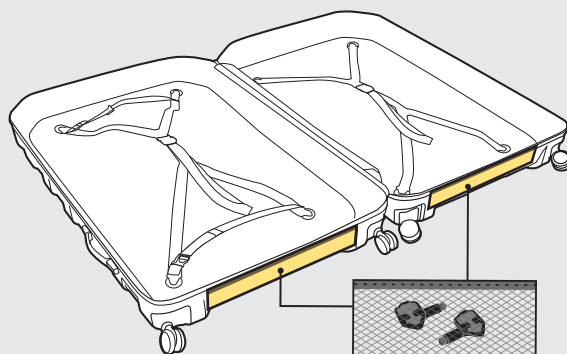

Recommended to remove all cycling accessories on bike at the same time (i.e. cages, bags or lights etc) and insert them into the mesh inner pockets.

Wir empfehlen für den Transport jegliches Zubehör (wie z.B. Flaschenhalter, Taschen, Lampen, etc.) vom Fahrrad zu demontieren und in den Mesh-Innen-taschen zu verstauen.

Il est recommandé d'enlever tous les accessoires du vélo en même temps (ex. porte-bidon, sacs, éclairage, etc.) et les mettre dans les poches en maille intérieures.

Se recomienda desmontar todos los accesorios de su bicicleta al mismo tiempo para colocarlas y organizarlas en los bolsillos interiores.

Si consiglia di rimuovere tutti gli accessori per bicicletta contemporaneamente (es. portaborraccia, borse o luci, ecc.) e metterli nelle tasche in rete interne.

Zalecamy, aby usunąć wszystkie akcesoria na rowerze (tj. koszyki, torby, lampy itp.) i umieścić je w wewnętrznych kieszeniach z siatki.

ペダルを取り外すとき、同時に全てのアクセサリ(ボトルケージ、バッグ、ライトなど)を取り外すことを推奨します。取り外したアクセサリは、ケース内部の2箇所のメッシュ インナーポケットに収納します。

자전거에 장착되어 있는 모든 액세서리는 탈착 후 매쉬 소재의 내부 포켓에 보관하여 자전거를 PakGo 에 장착하는 것을 추천합니다. (예시: 케이지, 가방, 라이트 등)

建議同時移除車上的所有配件(如：水壺架, 袋子或車燈)並將他們放入箱體側邊的網袋內放置。

## STEP 2 REMOVE FRONT WHEEL /

VORDERRAD ENTFERNEN / ENLEVER LA ROUE AVANT / DESMONTAR RUEDA DELANTERA / RIMUOVERE LA RUOTA ANTERIORE / ZDEJMIJ PRZEDNIE KOŁO / 前輪を取り外します / 프론트 휠 제거 / 移除前輪

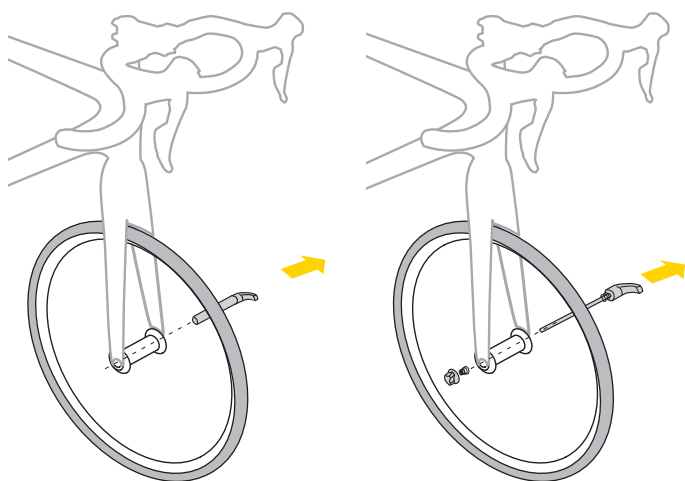

12 x 100mm Thru-Axle

5mm Quick Release Skewer

## STEP 3 INSTALL ADAPTER A /

ADAPTER A MONTIEREN / INSTALLER L'ADAPTATEUR A / INSTALAR ADAPTADOR A / MONTARE ADATTATORE A / MONTAŻ ADAPTERA A / アダプターAを取り付けます / 어댑터 A 설치하기 / 安裝前叉支撐座

Adapter A

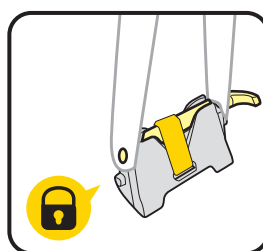
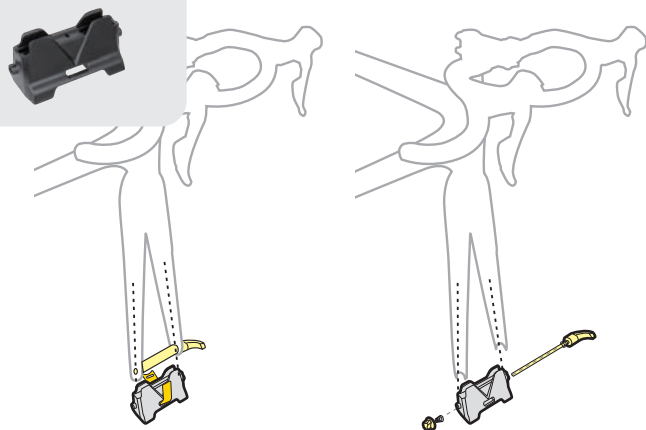

12 x 100mm Thru-Axle

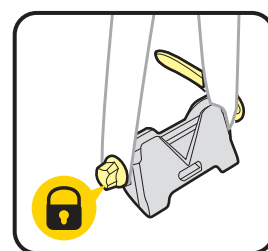

5mm Quick Release Skewer

**STEP 4 REMOVE REAR WHEEL /**  
**HINTERRAD ENTFERNEN /**  
**ENLEVER LA ROUE ARRIÈRE /**  
**DESMONTAR RUEDA TRASERA /**  
**RIMUOVERE LA RUOTA POSTERIORE /**  
**ZDEJMIJ TYLNE KOŁO /**  
 / 後輪を取り外します  
 리어 휠 제거 / 移除後輪

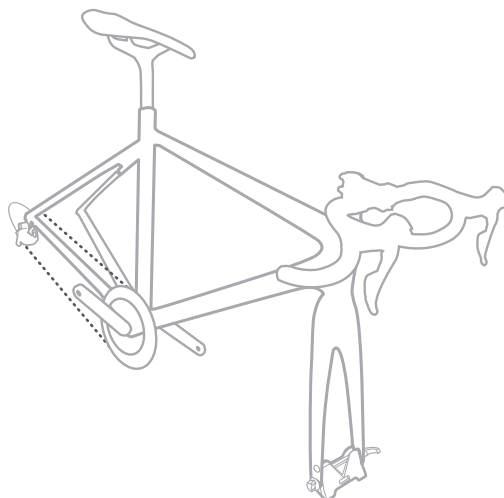
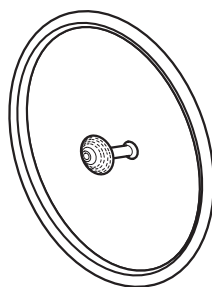

**STEP 5 INSTALL ADAPTER B /**  
**ADAPTER B INSTALLIEREN / INSTALLER L'ADAPTATEUR B /**  
**INSTALAR ADAPTADOR B / INSTALLARE L'ADATTATORE B /**  
**ZAMONTUJ ADAPTER B / アダプター Bを取り付けます。**  
 / 어댑터 설치 B / 組裝轉接座 B

Adapter B

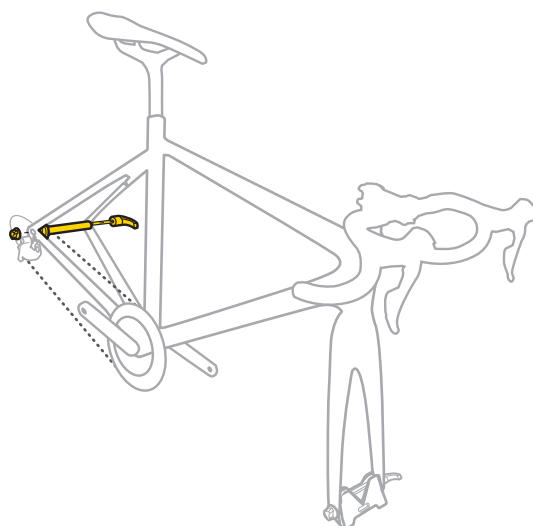
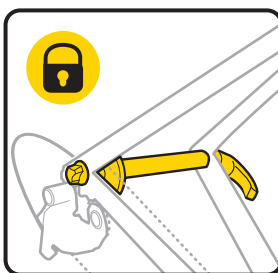
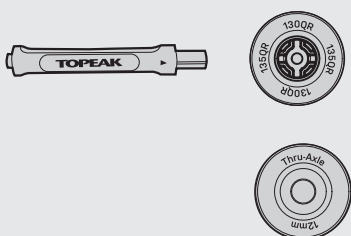

**1 Fits 5x130/135mm Quick Release Skewer**  
 Passend für 5 x 130 /135 mm Schnellspanner  
 S'adapte aux blocages rapides de 5x130/135mm

Válido para ejes de 5x130/135mm  
 Si adatta al perno Quick Release 5x130/135mm  
 Pasuje do osi z szybkozaciskiem 5x130/135mm

∅5mm x 130mm,または135mm クイックリリースの場合  
 5 X 130/135mm 퀵 릴리즈 방식 장착  
 適用5x130/135mm快拆

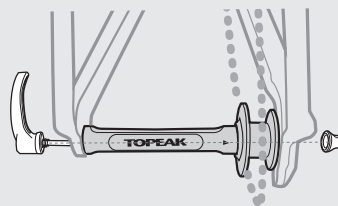
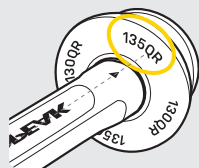
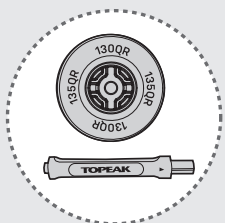

Align arrow with correct rear triangle width and assemble

Adapter so ausrichten und montieren, dass der Pfeil auf die dem Hinterbau entsprechende Breite zeigt

Wyrównaj strzałkę z prawidłowym wymiarem szerokości tylnego trójkąta i zmontuj

Aligner la flèche avec la bonne largeur de triangle et assembler

タミー リアハブの▲をリアエンド幅に合わせて選択し、差し込みます。リアエンドにセットし、∅5mmクイックリリースを通して固定します。

Alinear correctamente con el triángulo trasero (anchura y dimensiones) antes de volver a montar

화살표 방향으로 올바르게 리어 에 장착

Allineare il perno correttamente al triangolo posteriore entro le dimensioni ed assemblare

將箭頭對準正確的后三角寬度尺寸並組裝

**2 Fits 12mm Thru Axle**  
 Passend für 12 mm Steckachse  
 S'adapte aux axes de 12mm

Valido para eje pasante de 12 mm ∅12mmスルーアクスルの場合  
 Si adatta al perno pasante 12mm 12mm 스루 액슬 방식 장착  
 Pasuje do osi Thru Axle 12mm 適用12mm快拆貫通軸

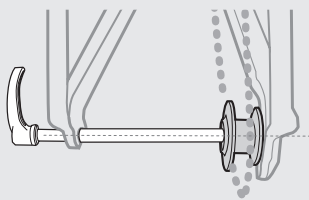
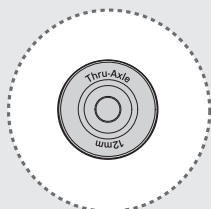

## STEP 6 INSTALL BIKE ON BOTTOM BRACKET SUPPORT /

FAHRRAD AUF TRETLAGERSCHUTZ BEFESTIGEN / INSTALLER LE VÉLO SUR LE SUPPORT DE BOITIER DE PÉDALIER / COLOCAR LA BICICLETA EN EL SOPORTE / MONTARE LA BICI SUL SUPPORTO PER MOVIMENTO CENTRALE / ZAMONTUJ ROWER NA WSPORNIKU ŚRODKA SUPORTOWEGO / ボトムブラケットサポートに自転車を取り付けます / 바텀 브래킷(B.B) 지지대에 자전거를 설치합니다. / 將單車安裝五通固定座

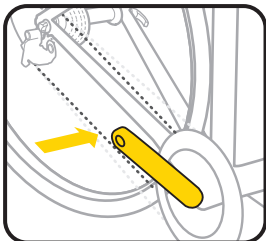

Ensure chain is on inner chainring for secure transportation

Für sicheren Transport überprüfen, dass die Kette auf dem kleinsten Kettenblatt liegt

Assurez vous que la chaîne se trouve sur le plateau intérieur pour sécuriser le transport  
 Asegúrese de que la cadena esté en el plato interno para un transporte seguro  
 Assicurarsi che la catena sia sulla corona anteriore più piccola per un trasporto sicuro  
 W celu bezpiecznego transportu, upewnij się, że łańcuch znajduje się na najmniejszej tarczy  
 チェーンをチェーンリングの一番内側にくるように設定してください。  
 안전한 이동을 위해 체인이 이너 체인링으로 옮겨져 있는지 확인하십시오  
 當您要安裝鏈條保護套時,請確認曲柄與車架平行放置,如圖所示。

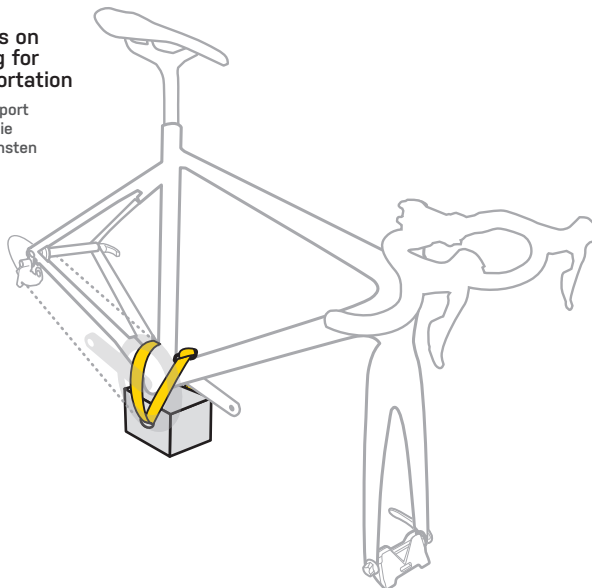

### Bottom Bracket Support

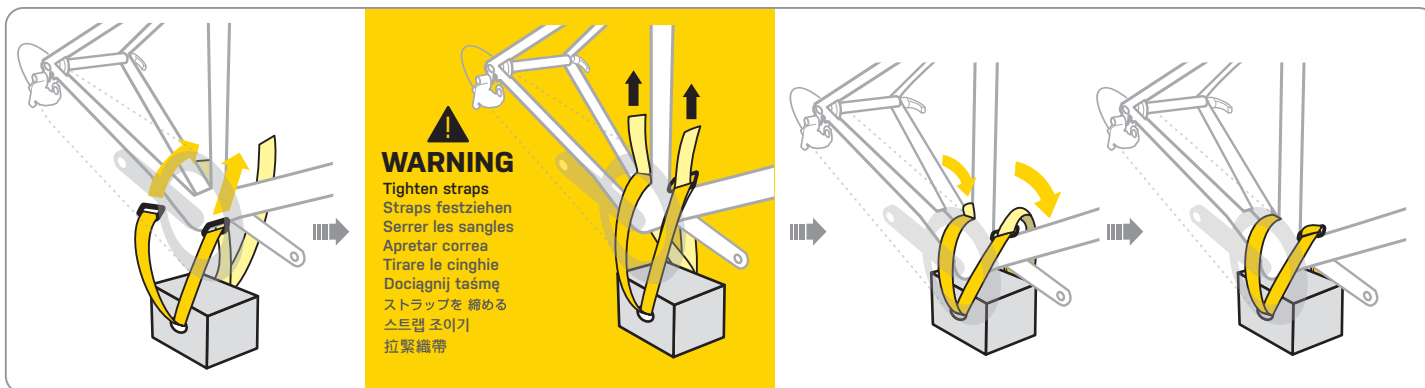

**WARNING**  
 Tighten straps  
 Straps festziehen  
 Serrer les sangles  
 Apretar correa  
 Tirare le cinghie  
 Dołącznij taśmę  
 스트랩을 조이기  
 拉緊織帶

### WARNING

To avoid marring frame finish, ensure that the hook and loop fastener is installed and used correctly. The softer loop side should contact frame surface only.

Um Schäden am Rahmen zu verhindern, stets sicherstellen, dass die Klettgurte korrekt verwendet werden. Immer die weiche Seite zum Rahmen hin ausrichten.

Pour éviter d'abîmer la finition du cadre, assurez-vous que la fermeture auto-agrippante est installée et utilisée correctement. Seul le côté de la sangle le plus souple ne doit entrer en contact avec le cadre.

Para evitar estropear el acabado del cuadro, asegúrese de que el cierre y la correa de velcro estén instalados y utilizados correctamente. El lado más suave debe estar en contacto con la superficie del cuadro.

Per evitare di rovinare le finiture del telaio, si prega di assicurarsi che il cinturino con velcro sia montato e utilizzato correttamente. Solo la parte soffice dovrebbe venire a contatto con la superficie del telaio.

Aby uniknąć uszkodzenia powierzchni ramy, upewnij się, że rzep jest zamontowany i używany prawidłowo. Bardziej miękka strona z pętelkami powinna stykać się wyłącznie z powierzchnią ramy.

프레임 도장면 손상을 최소화하기 위해선 그림과 같이 후크 및 루프 방향을 올바르게 설치하십시오.  
 부드러운 루프 방향이 프레임에 접촉하도록 장착하여야 합니다.

フレームの塗装や仕上げへの傷つきを防ぐため、ベルクロストラップが正しく取り付けられていることを確認してください。柔らかい「ループ」面だけがフレームと接するように取り付けてください。

使用魔鬼氈請注意勾面與毛面避免造成車架刮傷

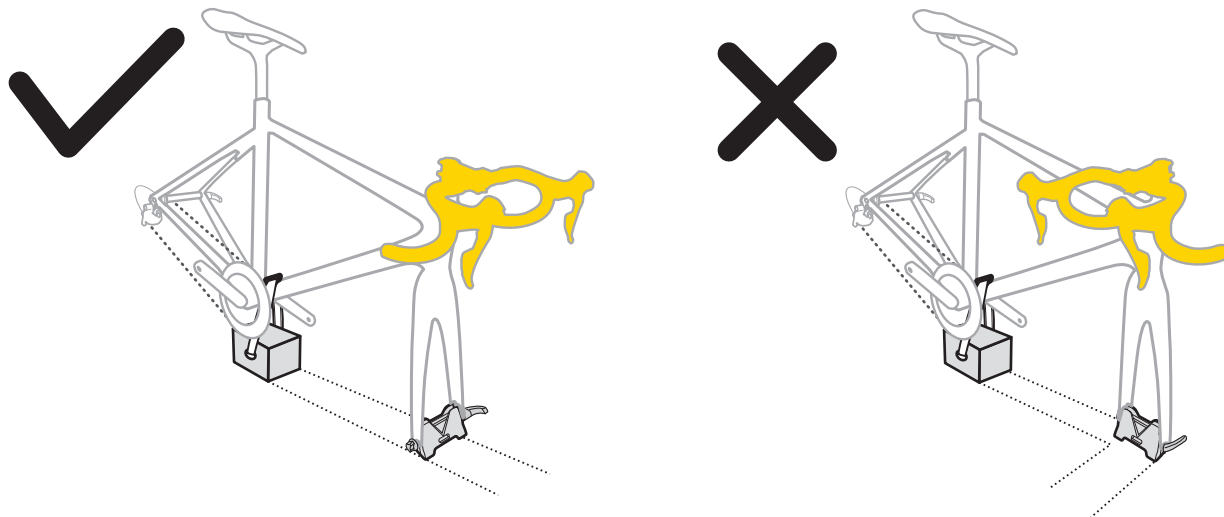

## STEP 7 REMOVE HANDLEBAR/STEM /

VORBAU/LENKER DEMONTIEREN / RETIREZ LE CINTRE ET LA POTENCE / DESMONTAR MANILLAR/POTENCIA / SMONTARE IL MANUBRIO/ATTACCO / USUŃ KIEROWNICĘ/WSPORNIK / ハンドル/ステムを取り外します。 / 핸들바 / 스템 분해 / 拆下車手把

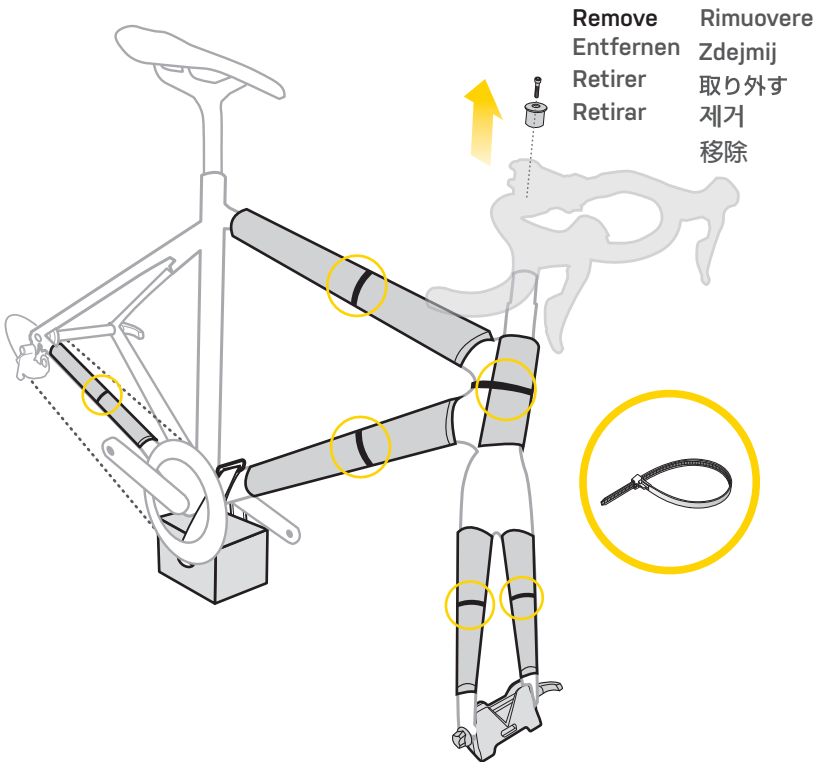

Remove  
Entfernen  
Retirer  
Retirar

Rimuovere  
Zdejmij  
取り外す  
제거  
移除

### Use Reusable Zip Ties to fix the frame pad

Rahmenschutz mit Hilfe der wiederverwendbaren Kabelbinder fixieren

Utilisez les colliers Rislan réutilisables pour fixer le cadre

Usar las abrazaderas reutilizables para arreglar la almohadilla protectora del cuadro.

Utilizzare le fascette riutilizzabili per fissare il riquadro del telaio

Użyj opasek zaciskowych, aby przymocować podkładkę

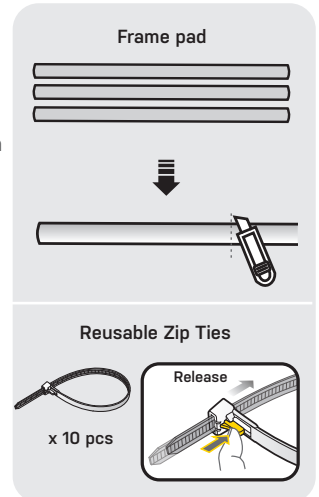

リリースタイプ結束バンドでフレームパッドを固定しま

여러번 사용이 가능한 케이블 타이로 프레임 패드를 고정

使用可重複使用的束線帶固定車架保護套管

## STEP 8 PLACE HANDLEBAR AND INSTALL HEADSET SPACER /

LENKER VERSTAUEN UND HEADSET SPACER MONTIEREN / PLACER LE GUIDON ET INSTALLER L'ENTRETOISE DE JEU DE DIRECTION / COLOCAR EL MANILLAR E INSTALAR EL ESPACIADOR / POSIZIONARE IL MANUBRIO E INSTALLARE IL DISTANZIATORE PER SERIE STERZO/ WŁÓŻ KIEROWNICĘ I ZAMONTUJ DYSTANS / ハンドルバーをフレームにセットし、ヘッドセットスペーサーを取り付けます。 / 핸들바를 프레임에 거치시키고 헤드셋 스페이서를 설치합니다 / 安置車手把並安裝頭碗固定環

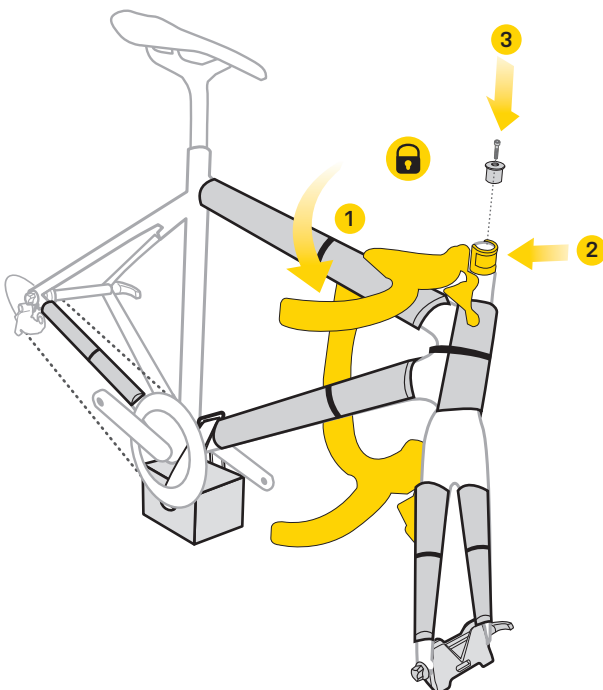

### Headset Spacer



- 1 Place handlebar on the bike frame**  
Lenker auf dem Rahmen platzieren  
Placer le guidon sur le cadre du vélo  
Colocar el manillar encima del cuadro  
Posizionare il manubrio sul telaio della bicicletta  
Umieścić kierownicę na ramie roweru  
ハンドルバーをフレームにセットします。  
핸들바를 프레임에 거치시킵니다  
安置車手把於車架上
- 2 Install Headset Spacer on steerer tube**  
Headset Spacer auf Gabelschaft montieren  
Installer l'entretoise de jeu de direction sur le tube de direction  
Instalar espaciador en el tubo de la dirección  
Installare il distanziatore della serie sterzo sul tubo  
Zamontuj dystans na rurze sterowej  
ステアリングコラムにヘッドセットスペーサーを取り付けます。  
포크 스티어러에 헤드셋 스페이서를 설치합니다  
安裝頭碗固定環於立管上
- 3 Install Stem Cap**  
Aheadkappe montieren  
Installer le capuchon de la potence  
Instalar tapa de la potencia  
Installare il cappuccio dell'attacco  
Zamontuj kapsel sterów  
ステムキャップを取り付けます。  
스텝캡을 조여줍니다  
安裝豎管蓋

# HANDLEBAR MOUNTING OPTIONS

BEFESTIGUNGSPosition DES LENKERS / OPTION POUR LA FIXATION DU CINTRE / OPCIONES DE MONTAJE DEL MANILLAR / OPZIONI DI MONTAGGIO DEL MANUBRIO / OPCJE MONTAŻU KIEROWNICY / ハンドルバー 固定位置 / 핸들바 장착 옵션 / 車手把安裝示範



BIKES WITH INTERNAL CABLE ROUTING / FAHRRÄDER MIT INTERNER ZUGFÜHRUNG / VÉLO À CÂBLERIE INTERNE / BICICLETAS CON CABLEADO INTERNO / BICI CON IL PASSAGGIO CAVI INTERNO / ROWERY Z PANCERZAMI WEWNAŹRZ RAMY / ケーブル内蔵式フレーム自転車の場合 / 인터널 케이블 라우팅 자전거 / 走全内線車種



# FOR PAKGO EX / FÜR PAKGO® EX / PARA PAKGO EX / PER PAKGO EX / DLA PAKGO EX / パックゴー Xの場合 / PAKGO EX 용 / PAKGO EX 使用方式

## STEP 9

INSTALL DRIVETRAIN COVER /  
KETTENSCHUTZ MONTIEREN / INSTALLER LA PROTECTION POUR LA  
TRANSMISSION / INSTALAR PROTECCIÓN SOBRE LA TRANSMISIÓN / INSTALLARE IL COPRI DRIVETRAIN / ZAMONTUJ  
OSŁONĘ UKŁADU NAPEĐOWEGO / ドライブトレイン カバーを取り付けます。 / 구동계 커버 장착 / 安裝鏈條包覆蓋

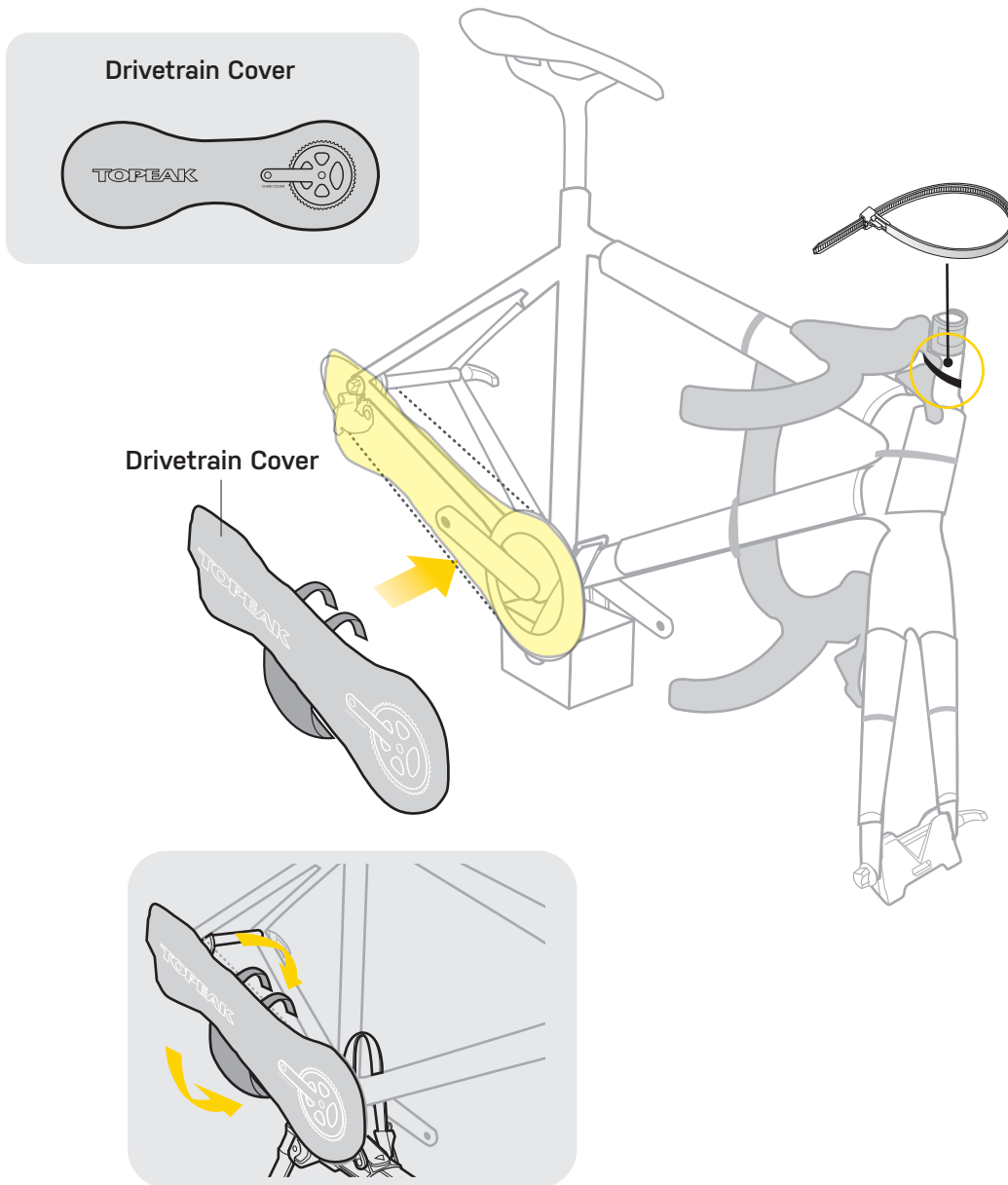

### ! WARNING

When installing Drivetrain Cover, ensure crank arms are positioned parallel with Mini-workstand as shown.

Bei der Befestigung des Kettenschutzes unbedingt sicherstellen, dass die Kurbelarme, wie dargestellt, parallel zum Mini-Montageständer ausgerichtet sind.

Lors de l'installation de la protection de transmission, s'assurer que les manivelles du pédalier soient parallèles avec le mini pied de travail.

Al instalar la cubierta para la transmisión, asegúrese de que las bielas estén colocadas en paralelo con el Mini Stand de trabajo como se muestra.

Quando si installa Drivetrain Cover, assicurarsi che le pedivelle siano parallele al Mini-workstand come da dimostrazione.

Podczas montażu osłony korby, upewnij się, że jest ona ustawiona równoległe z Mini-stojakiem, jak rysunku.

ドライブトレインカバーを装着するときは、図のように左右のクランクアームがミニワークスタンドに対して平行になっていることを確認してからおこなってください。

구동계 커버를 장착할 때 크랭크 암이 그림과 같이 미니 워크 스탠드와 평행하게 위치해 있는지를 확인하십시오.

當您要安裝鏈條保護套時，請確認曲柄與組裝立車架平行放置，如圖所示。



**STEP 10** CUT FRAME PAD TO FIT SEATSTAY /

RAHMENSCHUTZ AN SITZSTREBEN ANPASSEN / DÉCOUPER LES COUSSINET POUR LES FIXER SUR LES BASES DU VÉLO / CORTAR LA ALMOHADILLA DE PROTECCIÓN DEL CUADRO PARA ADAPTARLA AL ASIENTO / TAGLIARE LA PROTEZIONE DEL TELAIO IN BASE ALLA LUNGHEZZA DEL FODERO / PRZYTNIJ OSŁONĘ RAMY TAK ABY PASOWAŁA / フレームパッドをカットし、シートステーに取り付けます。/ 프레임 패드를 체인스테이의 길이에 맞게 절단 / 裁切適合後上叉的泡棉管

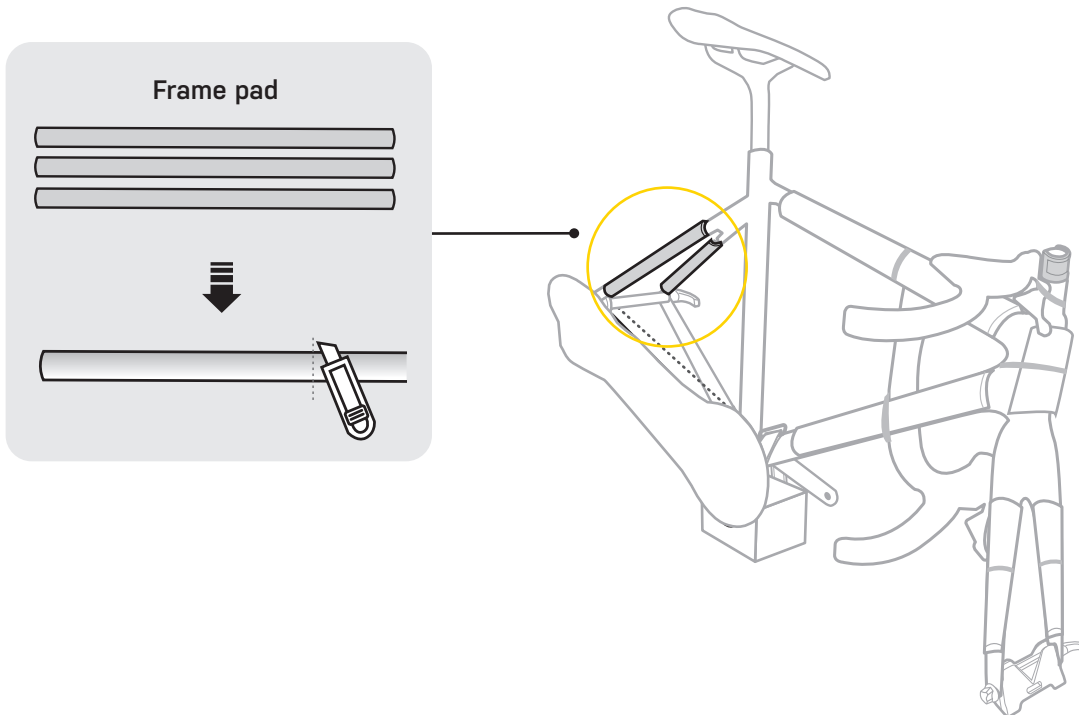

**STEP 11** REMOVE SEATPOST / SADDLE /

SATTELSTÜTZE & SATTEL DEMONTIEREN / QUITAR TIJA / SILLÍN / RIMUOVERE IL TUBO REGGISELLA / SELLA / WYJMIJ WSPORNIK SIODŁA / SIODŁO / シートポスト / サドルを取り外します。/ 시트포스트와 안장 분리 / 移除座墊與座桿

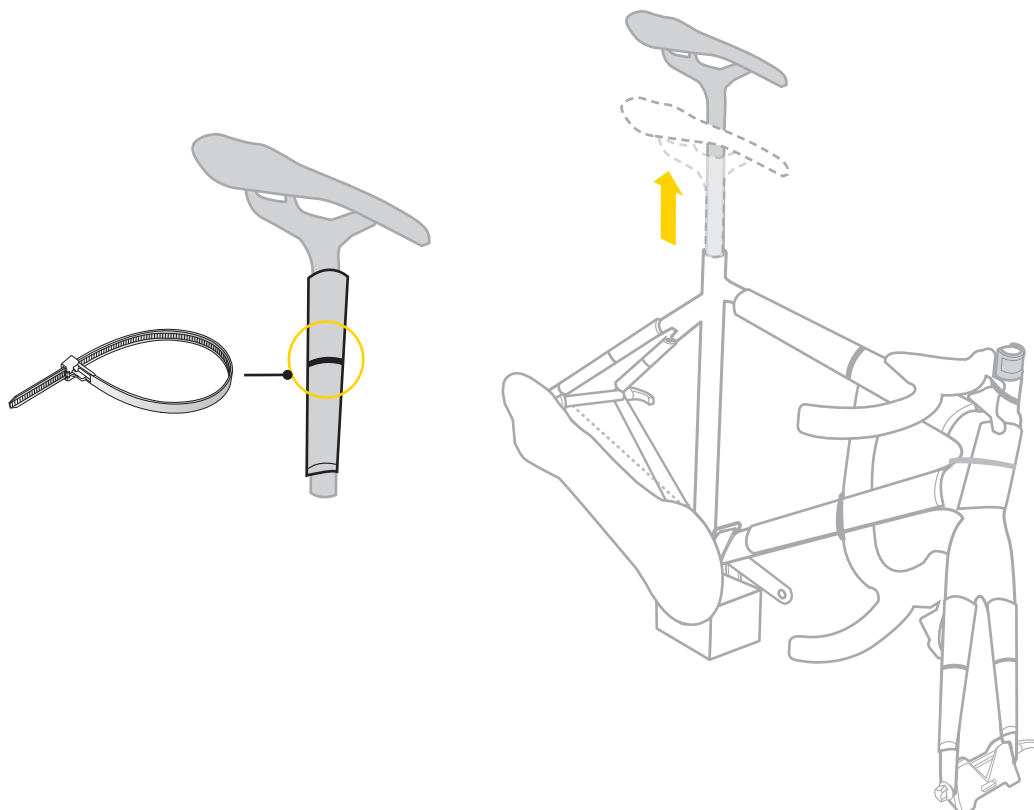

**STEP 12****INSTALL SEATPOST SADDLE WITH SEATPOST SLEEVE ON FRAME /**

SATTELSTÜTZE & SATTEL IN SATTELSTÜTZENCOVER AM RAHMEN BEFESTIGEN / INSTALLER LE TUBE DE SELLE ET LA SELLE DANS LE MANCHON ET LE PLACER SUR LE CADRE / INSTALAR TIJA/ SILLÍN CON LA TIJA ENFUNDADA EN EL CUADRO / INSTALLARE IL REGGISELLA / SELLA NELLA CUSTODIA APPOSITA / ZAMONTUJ WSPORNIK SIODŁA / SIODŁO W TULEJI NA RAMIE / シートポスト / サドルをシートポストスリーブに収納し、フレームに取り付けます。/ 실포스트와 안장을 슬리브에 넣은 후 프레임에 고정 시켜줍니다 / 安裝座墊與座桿於座桿保護套

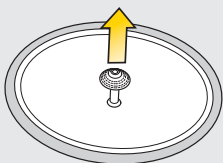
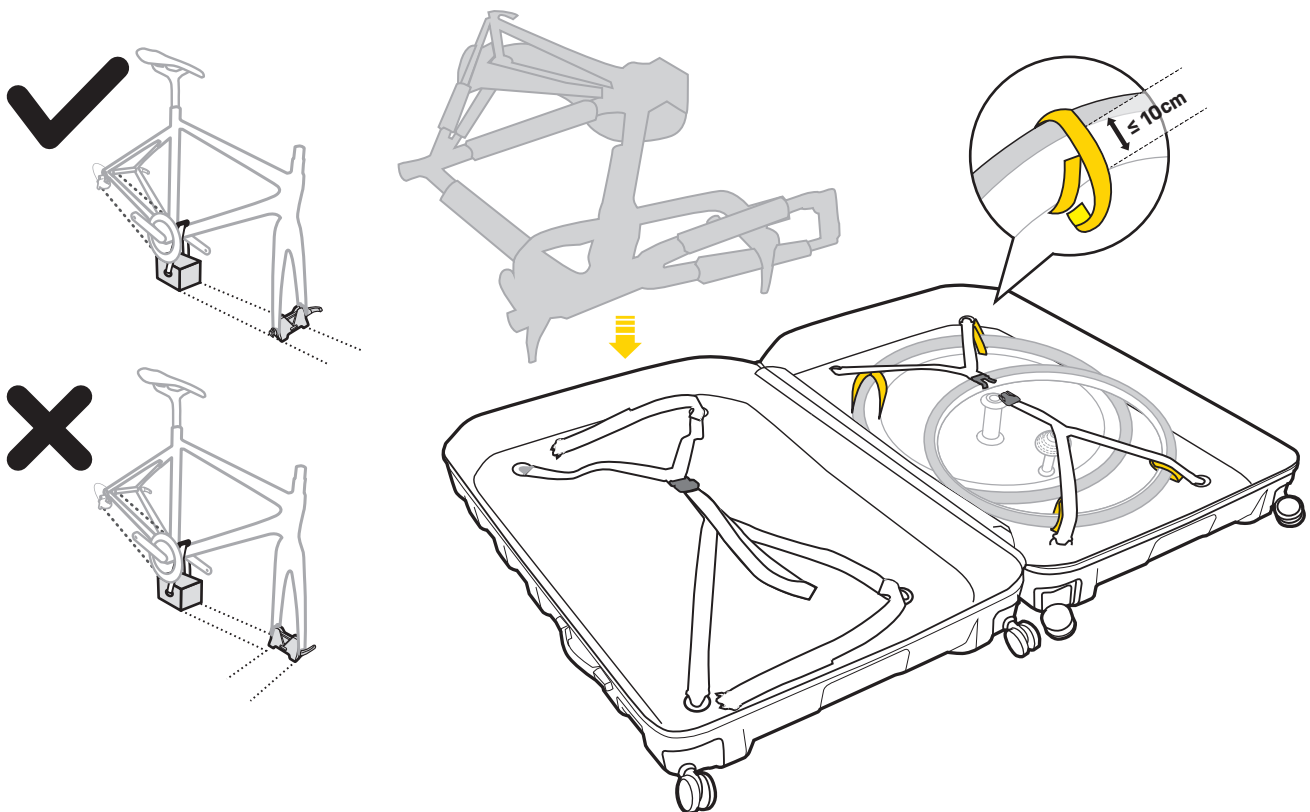
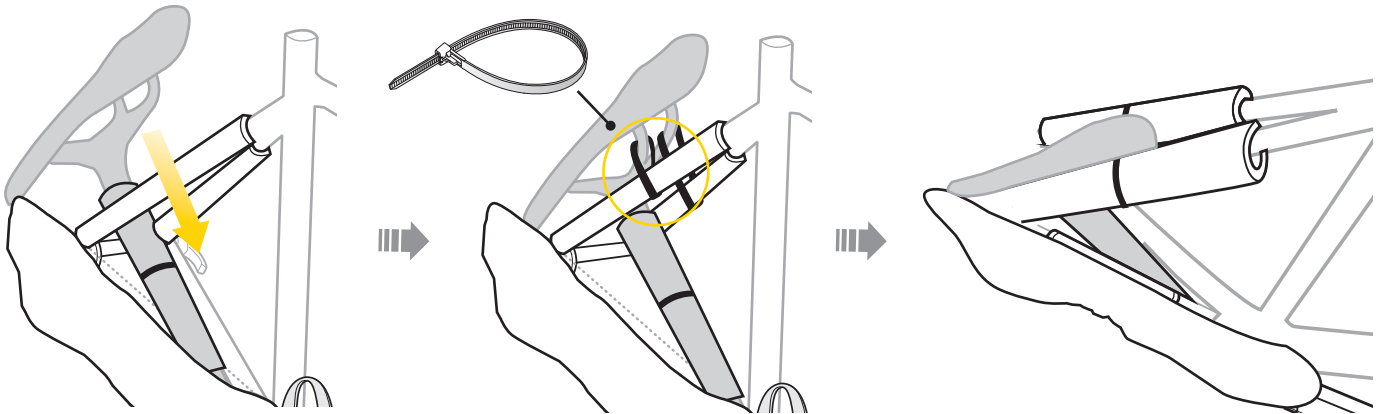

**NOTE:** With freewheel/cassette facing up  
**HINWEIS:** Hinterrad mit nach oben zeigender Kassette einlegen  
**REMARQUE:** Avec la roue libre/cassette vers le haut  
**NOTA:** Colocar con la dirección/ cassette hacia arriba  
**NOTA:** con corpetto/cassetta rivolti verso l'alto

**UWAGA:** Wolnobięciem/kasetą skierowanymi do góry

注意：フリーホイール側が上を向くように収納してください。  
 참고：프리휠/카세트가 위쪽을 향하게 한 상태  
 注意：請確認後輪的飛輪請朝上擺放



**STEP 13****TIGHTEN STRAPS /**

STRAP FESTZIEHEN / SERRER LES SANGLES / APRETAR CORREA / TIRARE LE CINGHIE /  
 DOCIAGNIJ PASKI / ストラップを締めます。 / 스트랩 조이기 / 拉緊織帶

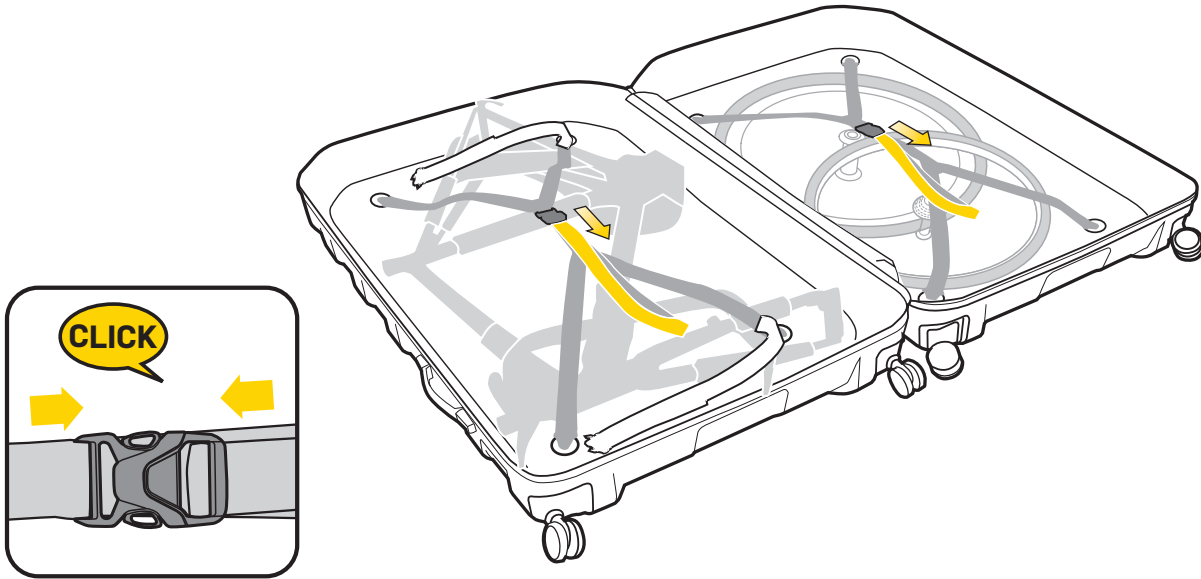
**STEP 14****FIX BIKE WITH STRAP /**

RAHMEN MIT STRAPS FIXIEREN / FIXER LE VÉLO AVEC LES SANGLES / COLOCAR Y AJUSTAR CORREAS / FISSARE  
 LA BICICLETTA CON LE CINGHIE / ZABEZPIECZ ROWER TAŚMĄ / フレームをストラップで固定します。 / 스트랩으로 자전거를  
 고정시켜줍니다 / 用織帶將單車固定

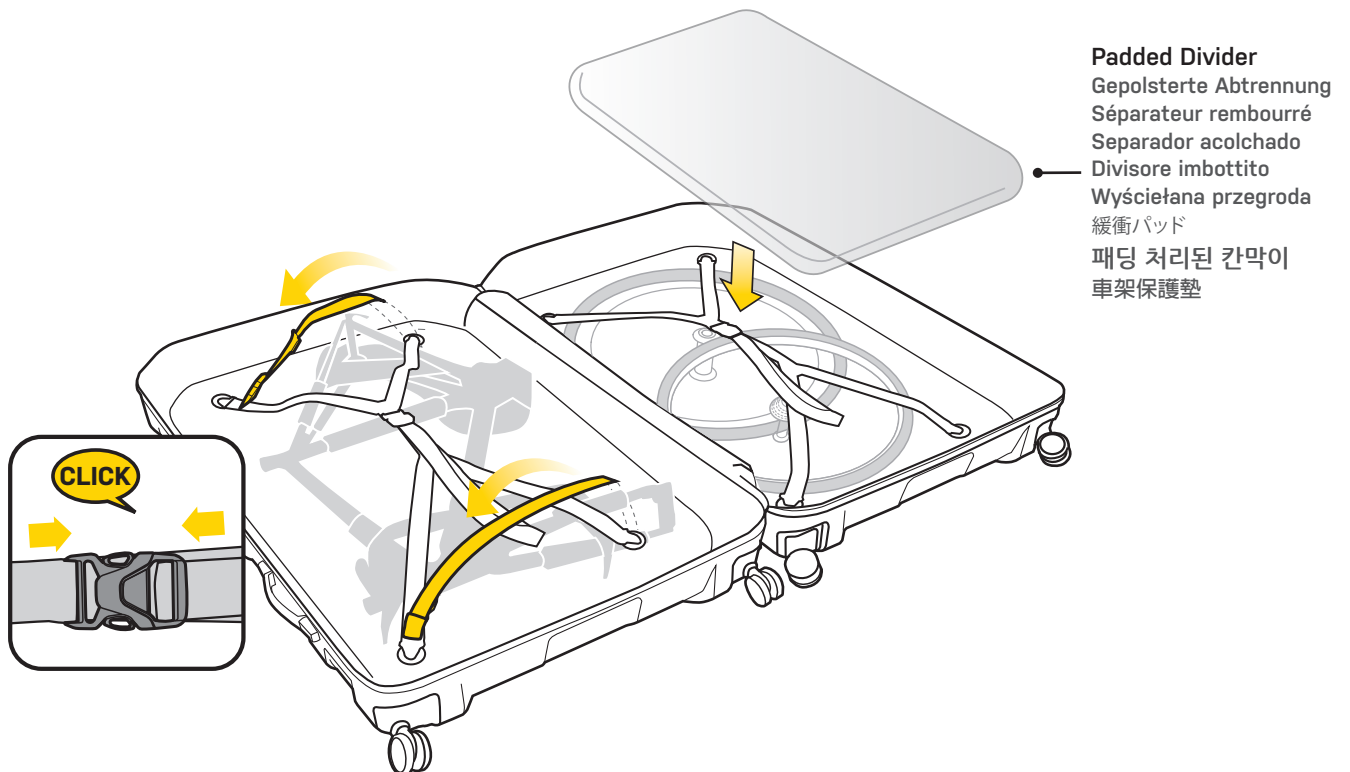

**STEP 15**

**TIGHTEN STRAPS TO SECURE BIKE /**

STRAPS FESTZIEHEN / FIXER LE VÉLO FERMENT / APRETAR LAS CORREAS PARA ASEGURAR LA BICICLETA / STRINGI I CINTURINI PER FISSARE LA BICI / DOCIĄGNIJ PASKI, ABY ZABEZPIECZYĆ ROWER / ストラップを締め、フレームを確実に固定します。/ 스트랩으로 자전거를 안전하게 고정 / 束緊織帶以確保單車安全地固定住

Tighten straps  
Straps festziehen  
Serrer les sangles  
Apretar correa  
Tirare le cinghie

Dociągnij taśmę  
ストラップを締める  
스트랩 조이기  
拉緊織帶

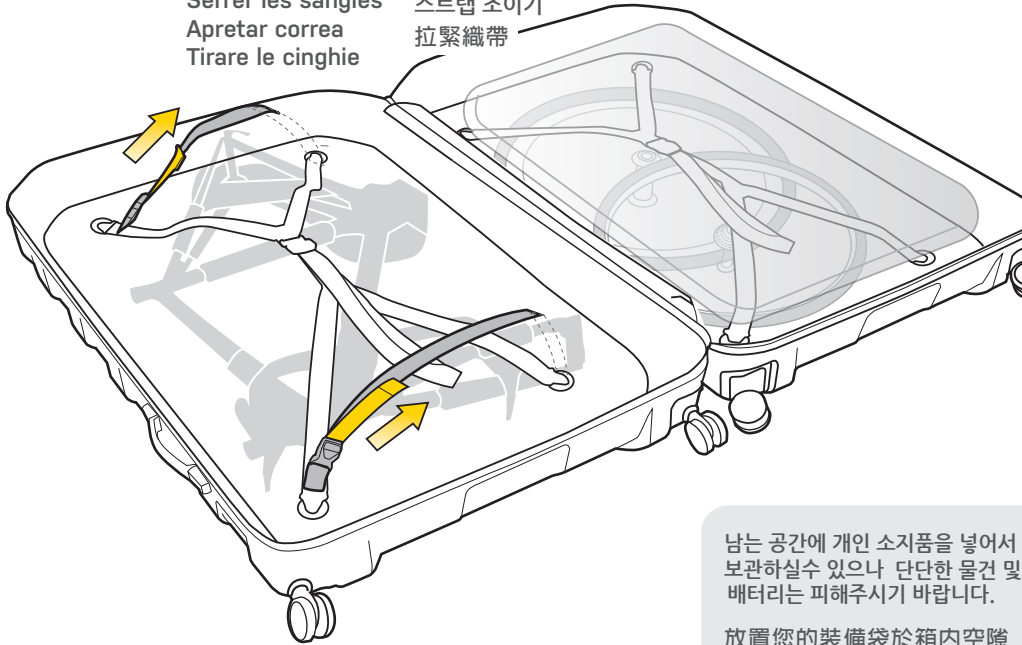

Place your gear bags into open spaces in the case to increase stability during transport.

Taschen mit weiterem Zubehör und Equipment in Lücken verstauen, um die Stabilität des Koffers während des Transports zu erhöhen.

Placer les sacs d'équipement dans les espaces libres pour améliorer la stabilité pendant le transport

Colocar las bolsas con equipamiento en los espacios abiertos de la maleta para mejorar la estabilidad durante el transporte.

Posizionare le borse degli attrezzi in spazi liberi della custodia per aumentare la stabilità durante il trasporto

Umieść torby z osprzętem w otwartych przestrzeniach walizki, aby zwiększyć stabilność podczas transportu

輸送中の安定性を高めるため、空いている場所にバッグや衣類などを収納することをおすすめします。

남는 공간에 개인 소지품을 넣어서 보관하실 수 있으나 단단한 물건 및 배터리는 피해주시기 바랍니다.

放置您的裝備袋於箱內空隙處，以增加運送時內裝的穩固性。

**STEP 16**

**CLOSE AND LOCK CASE**

KOFFER SCHLIEßEN OSS SICHERN / FERMER ET VERROUILLER LA VALISE / CERRAR Y BLOQUEAR LA MALETA / CHIUDERE LA VALIGIA / ZAMKNIJ I ZABLOKUJ WALIZKĘ / ケースを閉じ、ロックします。/ 케이스를 닫고 잠궈줍니다 / 將箱體拉鏈關上並上鎖

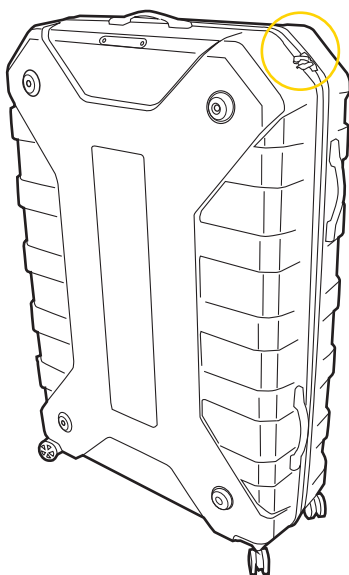

**Use Padlock**

Kleines Vorhängeschloss  
Utiliser un cadenas générique  
USAR UN CANDADO NORMAL  
Utilizza un normale lucchetto  
Użyj kłódki  
南京錠を使用 ※ TSAロック™対応品をご使用ください。  
자물쇠 사용  
使用一般小鎖頭



PACK, CHECK IN, AND GO! HAVE A NICE TRIP AND ENJOY YOUR RIDE!

## HOW TO RE-ASSEMBLE BIKE

ZUSAMMENBAU DES FAHRRADES / COMMENT ASSEMBLER À NOUVEAU LE VÉLO / COMO VOLVER A MONTAR SU BICICLETA / COME RIASSEMBLARE LA TUA BICICLETTA / JAK PRZYKOTOWAĆ ROWER / 自転車の取り出しと組み立て / 자전거를 다시 조립하는 방법 / 如何組裝您的單車

**STEP 1 OPEN CASE /**  
KOFFER ÖFFNEN / OUVRIR LA VALISE / ABRIR MALETA / APRIRE LA VALIGIA / OTWÓRZ WALIZKĘ / ケースを開きます。 / 케이스 열기 / 打開箱子

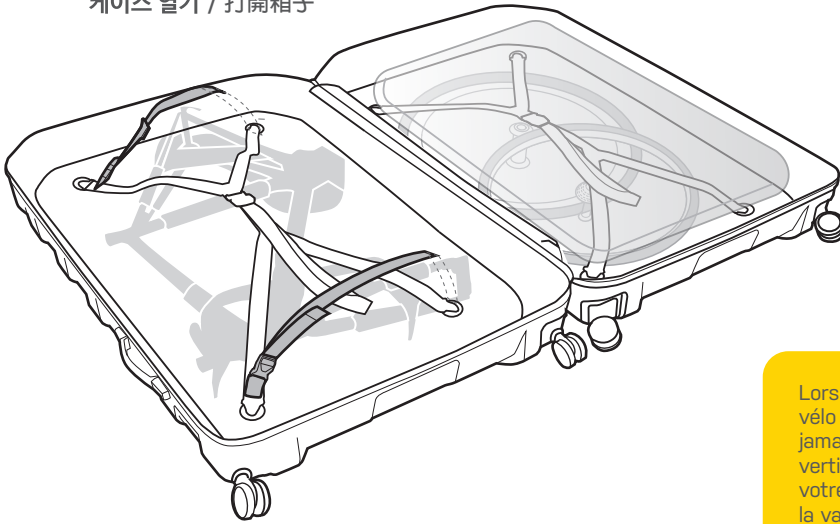

When unpacking your bike from PakGo® series, never open the case in the upright position to prevent your bike from sliding out.

Lors du déballage de votre vélo de la PakGo®, n'ouvrez jamais la valise en position verticale pour éviter que votre vélo ne glisse hors de la valise.

Podczas rozpakowywania roweru z serii PakGo® nigdy nie otwieraj walizki w pozycji pionowej, aby zapobiec wysunięciu się roweru.

### ! WARNING

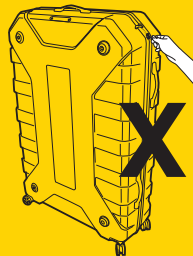
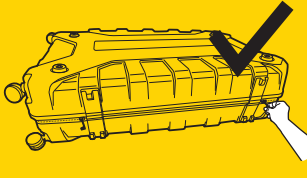

When unpacking bike from PakGo® series, **DO NOT** open case in the upright position to prevent damage if bike falls out.

PakGo® Koffer niemals in der aufrechten Position öffnen, da sonst das Fahrrad herausrutschen könnte.

Al sacar su bicicleta de las series PakGo®, nunca abra la caja en posición vertical para evitar que su bicicleta se deslice hacia afuera y causar daños.

Non aprire mai la valigia PakGo® in posizione verticale per evitare che la bici fuoriesca dalla valigia.

バックゴ-シリーズから自転車を取り出すときは、自転車が滑り落ちるのを防ぐため、ケースを垂直に開かないでください。

자전거가 떨어지며 생기는 손상을 방지하기 위해 PakGo® 케이스를 똑바로 세운 상태로 열지 마십시오.

當箱內有裝設自行車時請勿站立開啟攜車箱，避免車輛滑落。

**STEP 2 RELEASE STRAPS /**  
STRAPS LÖSEN & ÖFFNEN / LIBÉRER LES SANGLES / SOLTAR CORREAS / RILASCIARE LE CINGHIE / ZWOLNIJ TAŚMY / 스트랩을取り外します。 / 스트랩을 풀니다 / 鬆開束帶

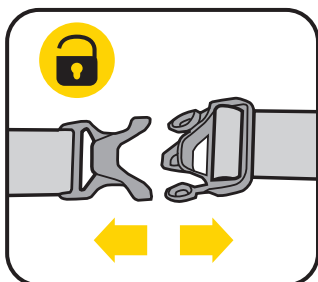
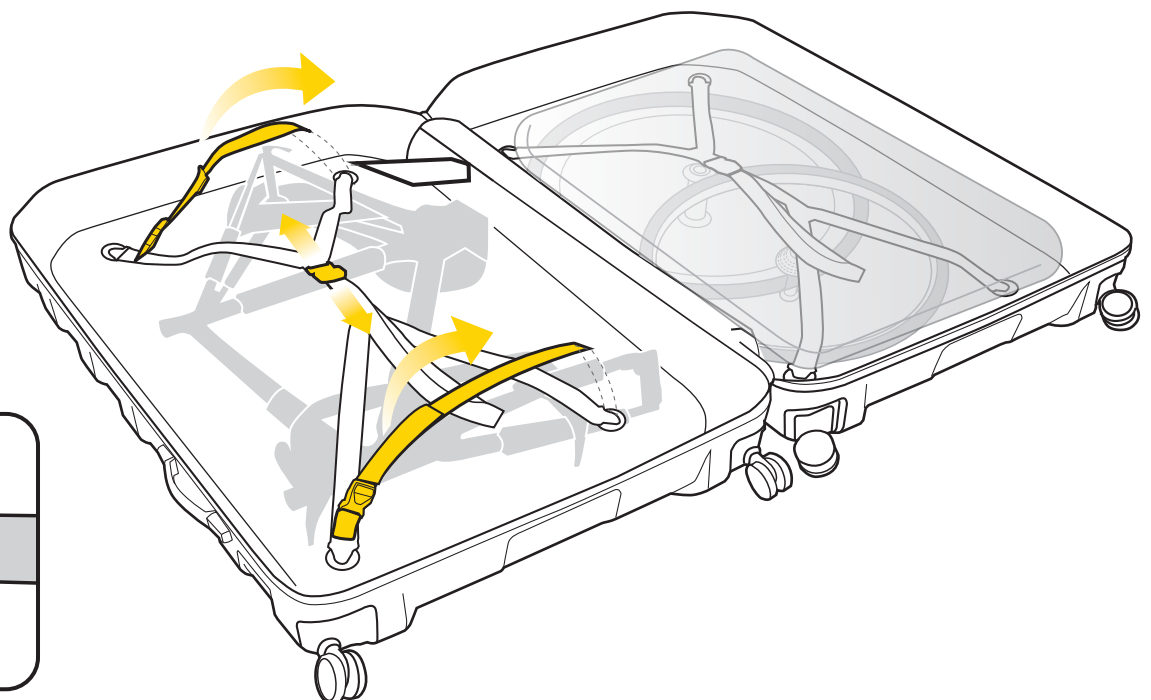

### STEP 3 UNPACK ALL PROTECTED ITEMS /

ENTFERNEN ALLER SCHUTZMAßNAHMEN / ENLEVER TOUS LES OBJETS PROTÉGÉS / SACAR TODOS LOS ACCESORIOS CON PROTECCIONES / RERIMUOVERE TUTTI GLI ARTICOLI PROTETTIVI / REMOVE ALL THE PROTECTED ITEMS / USUŃ WSZYSTKIE CHRONIONE ELEMENTY / フレームパッドやドライブトレインカバーなどの保護材を取り外します。 / 보호대 제거 / 移除所有保護配件

Remove  
Entfernen  
Retirer  
Retirar  
Rimuovere  
Wyjmij  
取り外す  
제거  
移除

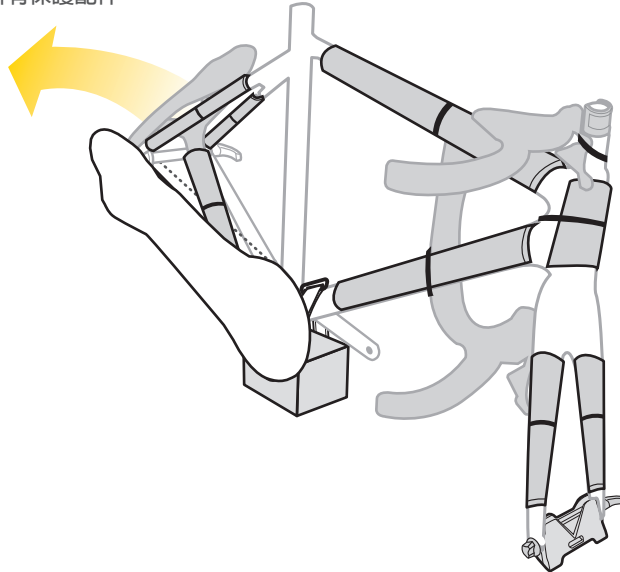

#### Reusable Zip Ties

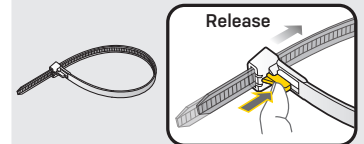

### STEP 4 REMOVE HEADSET SPACER AND INSTALL HANDLEBAR /

HEADSET SPACER ENTFERNEN UND LENKER MONTIEREN / ENLEVER L'ENTRETOISE DE JEU DE DIRECTION ET INSTALLER LE GUIDON / QUITAR ESPACIADOR E INSTALAR MANILLAR / RIMUOVERE IL DISTANZIATORE DI SERIE STERZO ED INSTALLA IL MANUBRIO / WYJMIIJ DYSTANS STERÓW I ZAMONTUJ KIEROWNICĘ / ヘッドセット スペースを取り外します。 / 헤드셋 스페이스를 제거하고 핸들바를 장착합니다 / 移除頭碗固定環

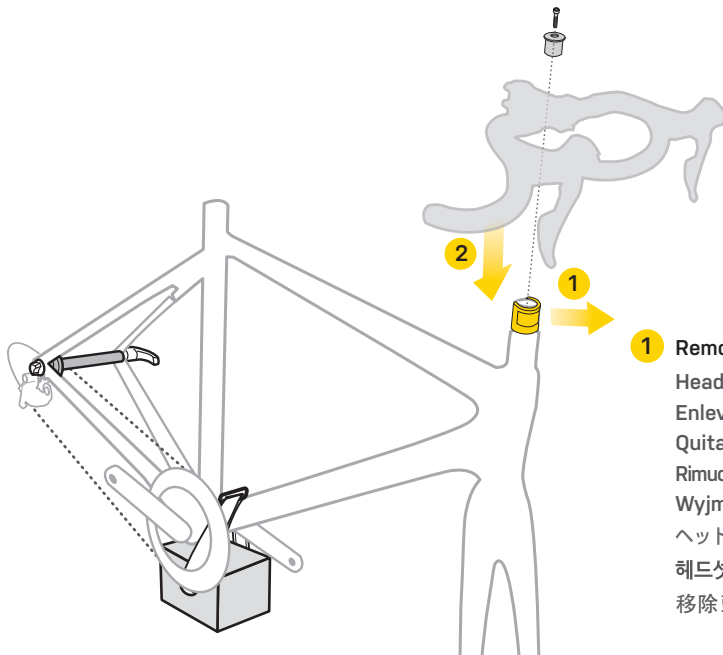

#### Headset Spacer



#### 1 Remove Headset Spacer

Headset Spacer entfernen  
Enlever l'entretoise de direction  
Quitar Espaciador  
Rimuovere il distanziatore serie sterzo  
Wyjmij dystans sterów  
ヘッドセット スペースを取り外 します。  
헤드셋 스페이스 제거  
移除頭碗固定環

#### 2 Install Handlebar/Stem

Vorbau/Lenker montieren  
Installer le cintre et la potence  
Instalar el manillar /Potencia  
Montare il manubrio / attacco  
Zamontuj kierownicę / wspornik  
ハンドルバー/ステムを取り付けます。  
핸들바 / 스템 설치  
安裝車把手/龍頭

NOTE: Ensure headset is preloaded correctly and handlebar/stem is centered on front wheel. Confirm proper steering function before riding.

HINWEIS: Korrekte Vorspannung des Steuersatzes, Ausrichtung von Lenker/Vorbau sowie ordnungsgemäße Funktion der Lenkung vor der ersten Fahrt sicherstellen.

NOTE: Assurez-vous que le jeu de direction soit correctement serré et que le cintre et la potence soit correctement centrée par rapport à la roue avant. Vérifiez que la direction fonctionne avant de rouler.

NOTA: Asegúrese de que el espaciador esté colocado correctamente y el manillar /potencia esté centrado en la rueda delantera. Confirme que el manillar esté bien colocado antes de usar la bicicleta.

NOTA: Assicurarsi che la serie sterzo sia montata correttamente e che il manubrio / attacco siano centrati con la ruota anteriore. Assicurarsi il corretto montaggio del manubrio prima di iniziare a pedalare.

UWAGA: Upewnij się, że stery są prawidłowo założone, a kierownica/wspornik są równoległe z kołem. Przed jazdą sprawdź czy wszystko działa prawidłowo.

注意：ヘッドセット、ハンドルバー/ステムが正しく取り付けられていることを確認します。ご乗車になる前に、操作性に問題がないことを確認してください。

참고：헤드셋을 올바르게 장착하고 핸들바와 스템이 앞바퀴의 중앙과 일치하도록 하십시오. 타기 전에 조향 기능을 적절히 확인하십시오.

注意：騎乗前請確認 車手把轉向功能正常，車手把和龍頭有正確裝回正確位置。

**STEP 5** RELEASE STRAPS AND REMOVE WHEELS /

STRAPS LÖSEN UND LAUFRÄDER ENTNEHMEN / RELÂCHER LES SANGLES ET RETIRER LES ROUES /  
SOLTAR LAS CORREAS Y SACAR LAS RUEDAS / RILASCIARE I CINTURINI E RIMUOVERE LE RUOTE /  
ZWOLNIJ PASY I ZDEJMIJ KOŁA / ストラップを取り外し、ホイールを取り出します。 / 스트랩을 풀고 바퀴를  
제거하세요. / 鬆開束帶取出車輪

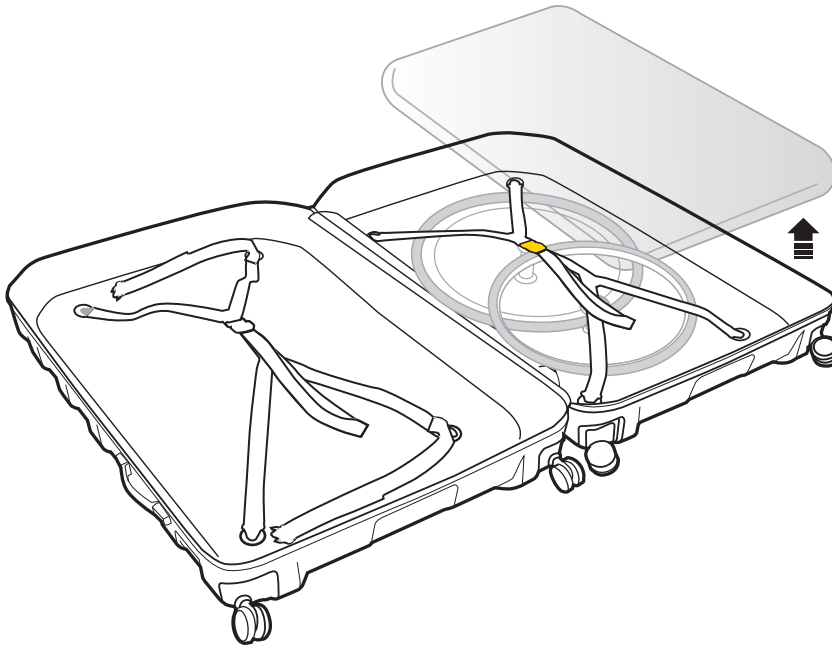
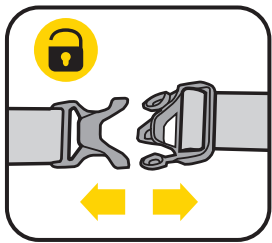

**Padded Divider**  
Gepolsterte Abtrennung  
Séparateur rembourré  
Separador acolchado  
Divisore imbottito  
Wyściełana przegroda  
緩衝パッド  
패딩 처리된 칸막이  
車架保護墊

**STEP 6** RELEASE STRAP ON BOTTOM BRACKET SUPPORT /

STRAP AN TRETLAGERSCHUTZ LÖSEN / RELÂCHER LA SANGLE DU SUPPORT DE BOITIER DE PEDALIER /  
SOLTAR LA CORREA DEL SOPORTE / RILASCIARE IL CINTURINO SUL SUPPORTO PER MOVIMENTO CENTRALE /  
ODEPNIJ PASEK NA WSPORNIKU ŚRODKA SUPORTOWEGO / ボトムブラケットサポートのストラップを取り外します。 /  
바텀 브래킷(B.B) 지지대의 해제 스트랩 / 鬆開五通固定泡綿座的束帶

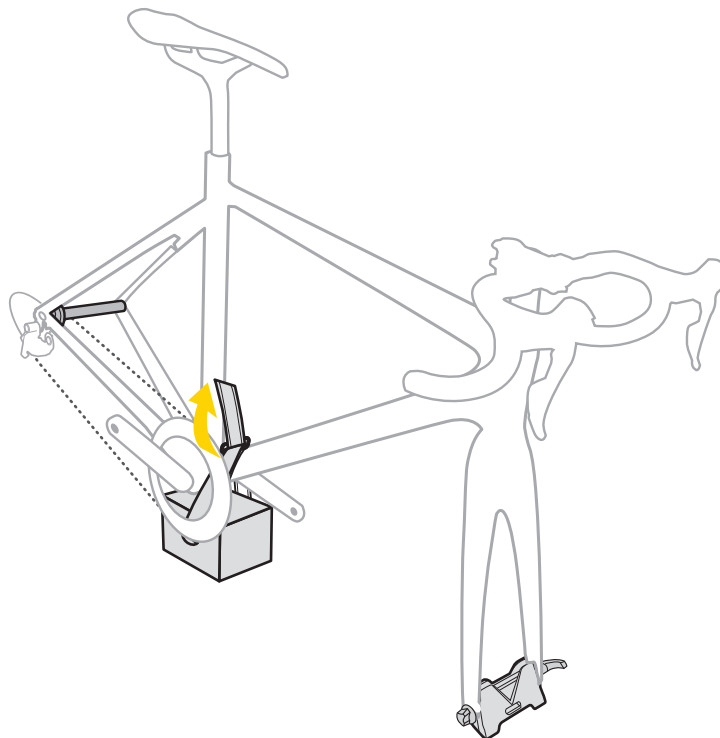

**STEP 7 REMOVE ADAPTER B /**

ADAPTER B ENTFERNEN / ENLEVER L'ADAPTATEUR B / QUITAR ADAPTADOR B / RIMUOVERE L'ADATTATORE B / WYJMIJ ADAPTER B / アダプター Bを取り出します。 / 어댑터 B 제거 / 移除轉接座 B

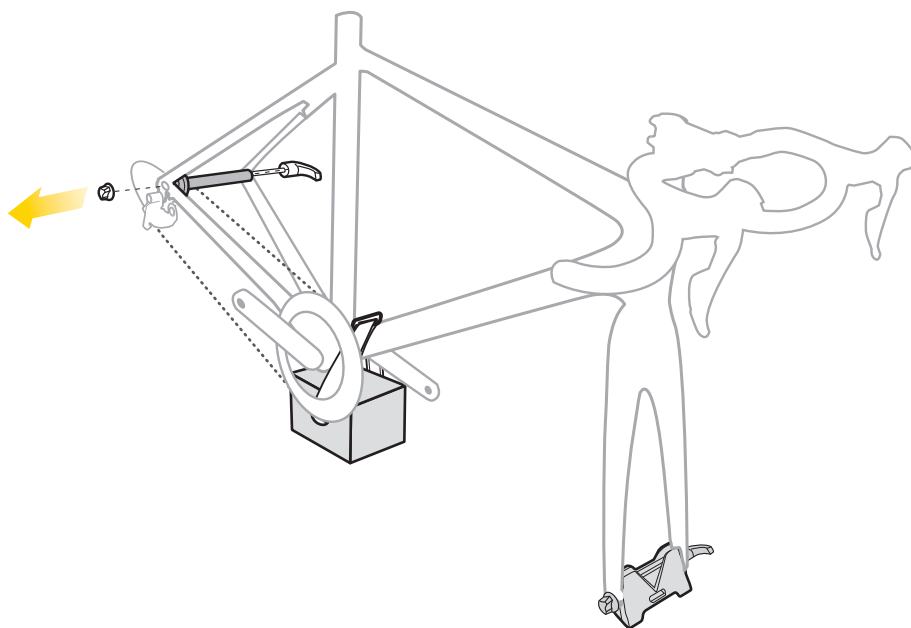

Adapter B

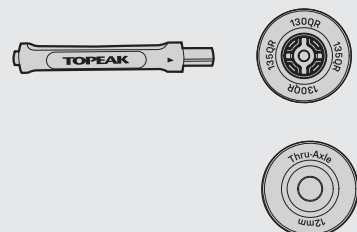

**STEP 8 INSTALL REAR WHEEL /**

HINTERRAD MONTIEREN / INSTALLER LA ROUE ARRIÈRE / INSTALAR RUEDA TRASERA / INSTALLARE LA RUOTA POSTERIORE / ZAMONTUJ TYLNE KOŁO / 後輪を取り付けます。 / 리어휠 장착 / 安裝後輪

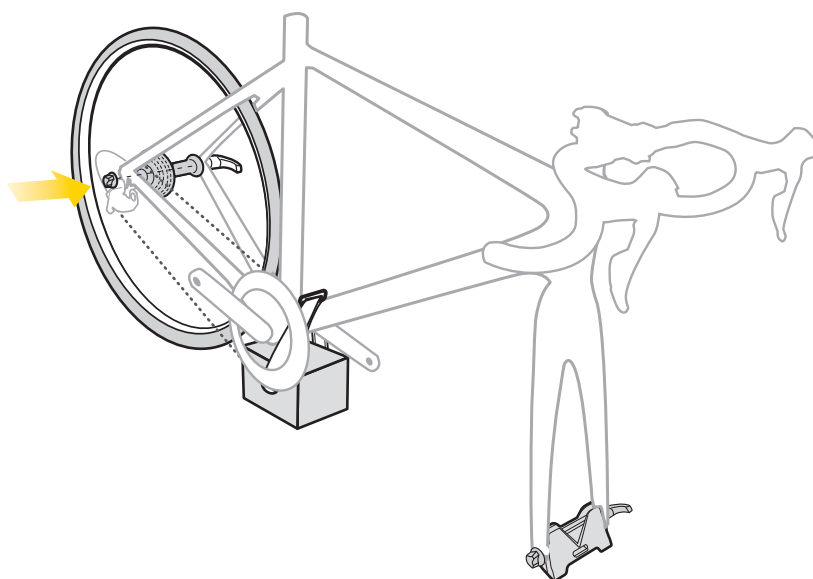

Rear Wheel

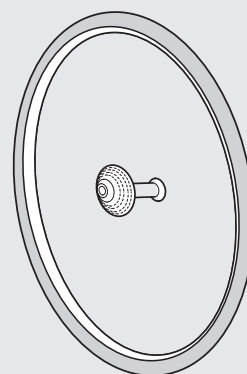



**STEP 9 REMOVE BOTTOM BRACKET SUPPORT AND ADAPTER A /**

TRETLAGERSCHUTZ UND ADAPTER A ENTFERNEN / RETIRER LE SUPPORT DE BOITIER DE PEDALIER ET L'ADAPTATEUR A / SACAR EL SOPORTE DEL PEDALIER Y EL ADAPTADOR A / RIMUOVERE SUPPORTO PER MOVIMENTO CENTRALE E ADATTATORE A / ZDEMONTUJ WSPORNIK ŚRODKA SUPORTOWEGO ORAZ ADAPTER A / ボトムブラケットサポートとアダプターAを取り外します。 / 바텀 브래킷(B.B) 지지대 및 어댑터 A를 제거합니다。 / 移除五通固定座與前叉支撐座

**Bottom Bracket Support**



**Adapter A**

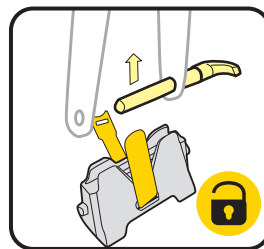
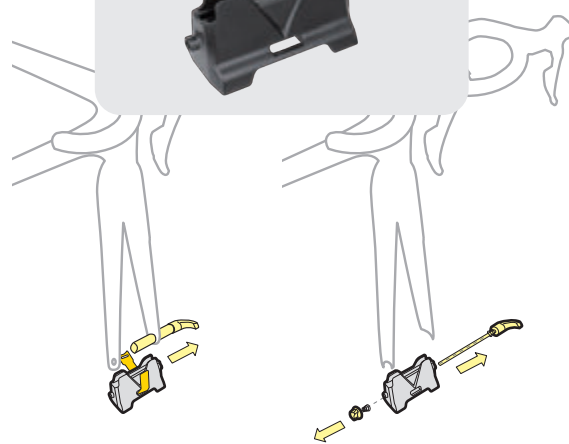
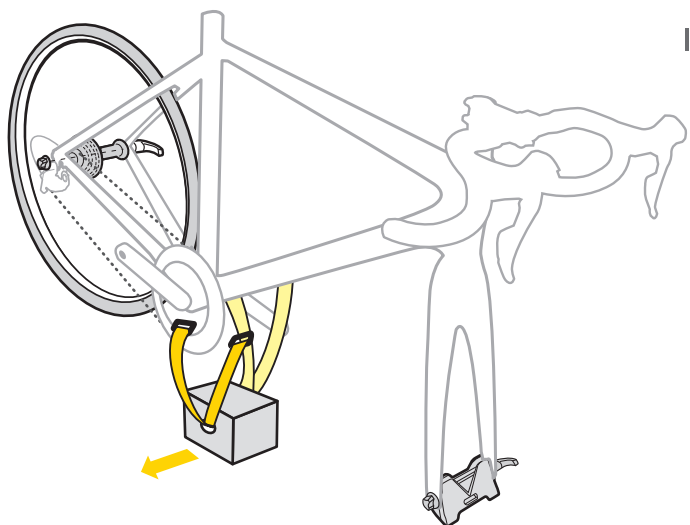

12 x 100mm Thru-Axle

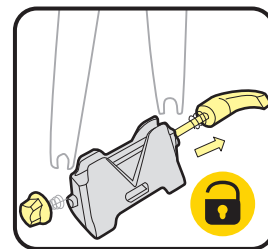

5mm Quick Release Skewer

**STEP 10 INSTALL FRONT WHEEL /**

VORDERRAD MONTIEREN / INSTALLER LA ROUE AVANT / INSTALAR RUEDA DELANTERA / INSTALLARE LA RUOTA ANTERIORE / ZAMONTUJ PRZEDNIE KOŁO / 前輪を取り付けます。 / 프론트 휠 장착 / 安裝前輪

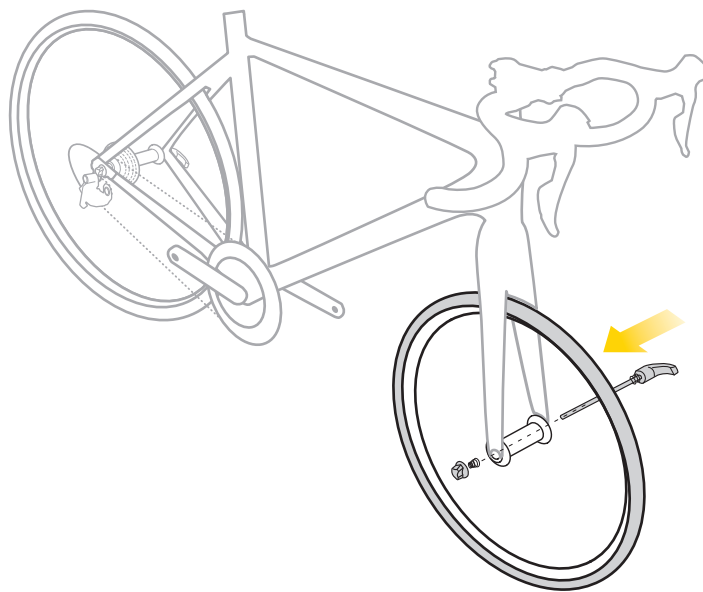

**Front Wheel**

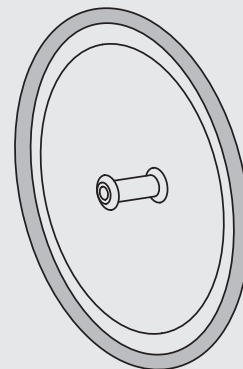

## STEP 11

**INSTALL PEDALS, SEATPOST AND ANY ACCESSORIES YOU REMOVED TO PACK YOUR BIKE. YOU'RE READY TO RIDE! / PEDALE, SATTELSTÜTZE UND SONSTIGES, FÜR DEN TRANSPORT ENTFERNTES ZUBEHÖR MONTIEREN. DIE NÄCHSTE AUSFAHRT KANN KOMMEN! / INSTALLEZ LES PÉDALES, LA TIGE DE SELLES ET TOUT ACCESSOIRE RETIRÉ DU VÉLO. VOUS ÊTES MAINTENANT PRÊT À ROULER! / INSTALAR PEDALES, TIJA Y CUALQUIERA DE LOS COMPONENTES QUE HAYA DESMONTADO PARA TRANSPORTAR SU BICICLETA. ¡Y YA ESTÁS LISTO PARA MONTAR! / MONTA I PEDALI, IL REGGISSELLA E QUALSIASI ALTRO ACCESSORIO SIA STATO RIMOSSO. ORA SEI PRONTO PER PEDALARE! / ZAMONTUJ PEDAŁY, SIODEŁKO I WSZELKIE AKCESORIA, KTÓRE ZDJAŁEŚ, ABY SPAKOWAĆ ROWER. JESTEŚ GOTOWY DO JAZDY! / 自転車を梱包するときに取り外したペダル、シーポスト、およびその他のアクセサリを取り付けて準備完了です! / PAKGO 액세서리를 제거하고, 페달과 시트포스트를 장착하십시오. 이제 당신은 준비가 되었습니다! / 騎乗前務必確認座桿和踏板有安裝正確**

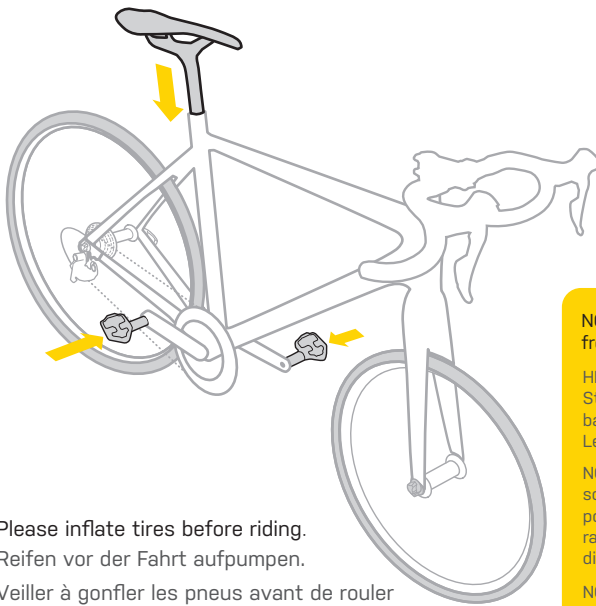

Please inflate tires before riding.

Reifen vor der Fahrt aufpumpen.

Veiller à gonfler les pneus avant de rouler

Por favor hinchar neumáticos antes de montar en su bicicleta

si prega di gonfiare le ruote prima di pedalare

Przed jazdą napompuj opony

走行する前にタイヤに空気を充填してください。

주행 전에 공기압 체크는 필수!

騎乗前記得將輪胎充氣!

### Pedals

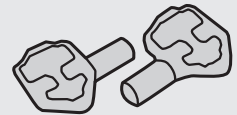

**NOTE:** Ensure headset is preloaded correctly and handlebar/stem is centered on front wheel. Confirm proper steering function before riding.

**HINWEIS:** Korrekte Vorspannung des Steuersatzes, Ausrichtung von Lenker/Vorbau sowie ordnungsgemäße Funktion der Lenkung vor der ersten Fahrt sicherstellen.

**NOTE:** Assurez-vous que le jeu de direction soit correctement serré et que le cintre et la potence soit correctement centrée par rapport à la roue avant. Vérifiez que la direction fonctionne avant de rouler.

**NOTA:** Asegúrese de que el espaciador esté colocado correctamente y el manillar /potencia esté centrado en la rueda delantera. Confirme que el manillar esté bien colocado antes de usar la bicicleta.

**NOTA:** Assicurarsi che la serie sterzo sia montata correttamente e che il manubrio / attacco siano centrati con la ruota anteriore. Assicurarsi il corretto montaggio del manubrio prima di iniziare a pedalare.

**UWAGA:** Upewnij się, że stery są prawidłowo założone, a kierownica/wspornik są równoległe z kołem. Przed jazdą sprawdź czy wszystko działa prawidłowo.

**注意:** ヘッドセット、ハンドルバー/ステムが正しく取り付けられていることを確認します。ご乗車になる前に、操作性に問題がないことを確認してください。

**참고:** 헤드셋을 올바르게 장착하고 핸들바와 스템이 앞바퀴의 중앙과 일치하도록 하십시오. 타기 전에 조향 기능을 적절히 확인하십시오.

**注意:** 騎乗前請確認車手把轉向功能正常，車手把和龍頭有正確裝回正確位置。



## WARRANTY

GEWÄHRLEISTUNG / GARANTIE / GARANTÍA / GARANZIA / GWARANCJA / 保証期間 / 워런티(품질 보증) / 產品保固

2-year Warranty: All mechanical components against manufacturer defects only.

This warranty covers only manufacturing defects and does not cover any damage caused by misuse (such as transportation of unusual items), neglect, accidents, abrasion, exposure to extreme temperatures, solvents, acids, water, normal wear and tear or transport damage (by airlines for example). We cannot accept liability for damage due to improper handling by carriers. If, after a flight, you discover that your case has been damaged, evidently due to improper handling by the airline, you must notify the airline in question before leaving the terminal building.

### Warranty Claim Requirements

To make a warranty claim, you must submit your original sales receipt. Where items are returned without a sales receipt the warranty period will be deemed to have commenced on the date of manufacture. All warranties will be void if the product is damaged due to user crash, abuse, system alteration or modification, or where the product is used in a way, or for a purpose, other than those for which it is intended as described in this manual.

Please contact your Topeak dealer with any questions. For USA customer service call : 1-800-250-3068

For International customer service, visit [www.topeak.com](http://www.topeak.com) to find your local contact.

\* The specifications and design are subject to change without notice.

### 2 Jahre Gewährleistung

Die Gewährleistung deckt nur Produktionsfehler ab, nicht jedoch diejenigen Mängel, die durch unsachgemäße Nutzung (wie z.B. dem Transport von nicht dazu bestimmten Gegenständen), Nachlässigkeit, Unfälle, Abnutzung, extreme Temperatureinwirkungen, Lösungsmittel, Säuren, Wasser, normalen Verschleiß oder Transportschäden (z.B. durch Fluglinien) entstanden sind. Ebenso übernehmen wir keinerlei Haftung für inkorrekte Handhabung durch Transportunternehmen. Sollten Sie nach einem Flug Schäden am Koffer feststellen, die nachweislich durch inkorrekte Handhabung der Fluglinie entstanden sind, so sind diese unverzüglich und vor Verlassen des Terminals der entsprechenden Fluglinie zu melden.

### Gewährleistungsanspruch

Sie benötigen den originalen Kaufbeleg, um den Gewährleistungsservice zu erhalten. Bei Artikeln die ohne Kaufbeleg eingesendet werden, wird davon ausgegangen, dass die Gewährleistung mit dem Herstellungsdatum beginnt. Alle Gewährleistungsansprüche werden ungültig, wenn der Artikel auf Grund eines Unfalls beschädigt oder zweckentfremdet wurde, Systemänderungen oder andere Veränderungen vorgenommen wurden oder der Artikel anderweitig verwendet wurde als in diesem Handbuch beschrieben.

\*Änderungen in Design und Eigenschaft bedürfen keiner vorherigen Ankündigung.

**Bitte nehmen Sie Kontakt mit Ihrem Topeak-Händler auf, um offene Fragen zu klären. Bei Fragen zum Produkt kontaktieren sie in Deutschland RTI Sports GmbH, Am Autobahnkreuz 7, 56072 Koblenz, Tel.: 0261 95234130 / Homepage: [www.topeak.de](http://www.topeak.de)**

Garantie de 2 ans : Couvre les composants mécaniques contre les défauts de fabrication.

Cette garantie ne couvre que les défauts de fabrication. Les dégâts causés par un abus (tel que le transport d'objets inhabituels), la négligence, un accident, l'abrasion, l'exposition à des températures extrêmes, les solvants, les acides, l'eau, l'usure normal ou déchirure et les dégâts causés lors du transport (par avion par exemple) ne sont pas couverts.

Nous nous déchargeons de tous dégâts occasionnés par la mauvaise manipulation d'un transporteur. Si après un déplacement aérien, vous découvrez que votre valise a été endommagé et de toute évidence que c'est dû à une mauvaise manipulation de la société de transport, veuillez contacter la société de transport avant de quitter le terminal de l'aéroport.

### Exigences de demande de garantie :

Pour faire une demande de garantie, vous devez fournir la facture originale d'achat. Pour les objets revenus sans facture d'achat, la date prise en compte sera la date de fabrication et non celle de vente. toutes les garanties seront nuls si le produit est renvoyé endommagé à cause d'un accident, d'un abus, d'une modification de son fonctionnement ou s'il a fait l'objet d'une utilisation autre que celle prévue par ce manuel.

\* Le design et les spécificités du produit peuvent être modifiés sans notification préalable.

**Veillez contacter votre revendeur Topeak pour toute autre question. Pour le service client USA veuillez appeler le : 1-800-250-3068 [www.topeak.com](http://www.topeak.com)**

Dispone de 2 años de garantía: Todos los componentes mecánicos con algún defecto de fabricación. La garantía no cubre daños debidos al mal uso del producto, accidentes, desgaste, exposición a temperaturas extremas, químicos de cualquier tipo, agua, y cualquier tipo de daño que pudiera sufrir durante el viaje (por compañías aéreas por ejemplo).

Si después de un vuelo su PakGo X estuviera dañada, se debe notificar a la aerolínea en cuestión antes de abandonar la terminal.

### Requerimientos para Reclamación de la Garantía:

Para obtener la garantía debe disponer del justificante de compra, sin el recibo de compra se considerará como fecha de inicio de la garantía la fecha de fabricación. No se considerarán cubiertos por la garantía los artículos dañados por golpes, abuso o alteraciones del sistema, modificaciones, o utilización de otra manera o para otros usos a los descritos en este manual.

Las especificaciones y diseño están sujetos a cambios sin notificación previa.

Por favor, contacte con su distribuidor Topeak para cualquier pregunta.

[garantias@servixtt.com](mailto:garantias@servixtt.com)  
[www.Topeak.com](http://www.Topeak.com)

Garanzia di 2 anni: su tutti i componenti meccanici e solo contro i difetti del produttore.

Questa garanzia copre solo i difetti di fabbricazione e non copre eventuali danni causati da uso improprio (come ad esempio trasporto di oggetti insoliti), negligenza, incidenti, abrasione, esposizione a temperature estreme, solventi, acidi, acqua, normale usura e danni da trasporto (ad esempio delle compagnie aeree).

Non possiamo accettare la responsabilità per danni causati da un uso improprio da parte dei vettori. Se, dopo un volo, scopri che la tua valigia è stata danneggiata, evidentemente a causa di un uso improprio da parte della compagnia aerea, è necessario informare la compagnia aerea in questione prima di lasciare l'edificio del terminal.

### Requisiti per la richiesta di garanzia

Per presentare un reclamo in garanzia, è necessario inviare la ricevuta di vendita originale. Dove gli articoli vengono restituiti senza ricevuta di vendita il periodo di garanzia si considera che abbia avuto inizio dalla data di fabbricazione. Tutte le garanzie saranno nulle se il prodotto è danneggiato a causa di urto, abuso, modifica o modifica del sistema, o dov'è il prodotto utilizzato in un modo o per uno scopo diverso da quelli per cui è inteso come descritto in questo manuale.

**Si prega di contattare il proprio rivenditore Topeak per qualsiasi domanda. Per il servizio di assistenza clienti negli Stati Uniti: 1-800-250-3068 [www.topeak.com](http://www.topeak.com)**

2-letnia gwarancja: Na wszystkie komponenty mechaniczne od wad fabrycznych.

Niniejsza gwarancja obejmuje wyłącznie wady produkcyjne i nie obejmuje uszkodzeń spowodowanych przez niewłaściwe użytkowanie (np. transport nietypowych przedmiotów), zaniedbanie, wypadki, ścieranie, narażenie na ekstremalne temperatury, rozpuszczalniki, kwasy, wodę, normalne zużycie lub uszkodzenie transportowe (np. przez linie lotnicze). Nie ponosimy odpowiedzialności za szkody spowodowane niewłaściwą obsługą przez przewoźników. Jeśli po locie odkryjesz, że twoja walizka została uszkodzona ewidentnie z powodu niewłaściwej obsługi przez linię lotniczą, musisz powiadomić o tym daną linię lotniczą przed opuszczeniem budynku terminala.

#### Warunki korzystania z gwarancji

Aby zgłosić roszczenie gwarancyjne, należy mieć oryginalny dowód zakupu. W przypadku braku dowodu zakupu uważa się, że okres gwarancji rozpoczął się w dniu produkcji. Wszystkie gwarancje będą nieważne, jeśli produkt zostanie uszkodzony w wyniku awarii użytkownika, nadużycia, modyfikacji lub gdy produkt jest używany w sposób lub do celów innych niż te, do których jest przeznaczony, jak opisano to w niniejszej instrukcji.

\* Specyfikacje i projekt mogą ulec zmianie bez powiadomienia.

**W razie pytań należy skontaktować się z dealerem Topeak.**  
For USA customer service call : 1-800-250-3068  
www.topeak.com

제한적 2년 품질 보증 : 소비자 과실을 제외한 제조 공정상 모든 요인에 대하여 2년간 보증합니다.

이 보증은 제조상의 결함만 적용되며, 잘못된 사용 (예 : 비정상적인 물품의 운송), 관리 부주의, 사고, 상처, 극단적인 온도에 노출, 용제, 산, 물, 정상적인 마모 및 (항공사의) 운송 손상으로 인한 어떠한 손상도 보상하지 않습니다. 우리는 항공사의 부적절한 취급으로 인한 손해에 대해 책임을 지지 않습니다. 만약 비행 후, 항공사의 부적절한 취급으로 인해 귀하의 케이스가 손상되었다는 것을 발견하면, 터미널을 떠나기 전에 해당 항공사에 통보해야 합니다.

#### 워런티 요청 요건

워런티 요청을 하려면 원래 판매 영수증을 제출해야 합니다. 판매 영수증 없는 경우, 보증 기간은 제조일에 시작된 것으로 간주됩니다. 사용자 충돌, 남용, 시스템 개조 또는 수정으로 인해 제품이 손상되거나 제품이 본 설명서에서 설명한 것과 다른 방식으로 또는 목적으로 사용되는 경우 모든 보증은 무효가 됩니다.

\* 사양 및 디자인은 사전 통보없이 변경 될 수 있습니다.

#### 토피크 제품에 대한 문의

(주)하이랜드스포츠 TEL.031-8022-7510  
www.hlsc.co.kr

\* Makrolon® is a registered trademark of Covestro.

\* TSA LOCK is a trademark and brand of TRAVEL SENTRY, INC.

ご購入日より2年間：製造上の欠陥による機械部品の不良が対象です。

## 保証の請求

保証を受けるには、ご購入日の日付の入った領収書が必要です。領収書なしで保証を受ける場合の保証期間は製造年月日から起算させていただきます。お客様の事故などによる外的要因、誤使用、改造、およびこの取扱説明書に従わない本来の用途以外のご使用による故障は保証を受けられません。故障した製品は故障状況を明記して、お買上げの販売店へお持ちください。お送りになる場合の送料はお客様にてご負担をお願いします。

\* スペックやデザインは改良のため予告なく変更されることがあります。

## トピーク製品は全国有名自転車店でお買い求めいただけます。

ご質問は、最寄りのトピーク正規販売店へどうぞ。

Website : www.topeak.jp

## 保固要求

本產品保固只在產品的原料及本身製程方面提供應有的保固。如果是下列因素造成產品的不良或損壞(如不正常運送方式)人為疏忽、交通意外、暴露於極端溫度與化學藥劑造成的損傷，Topeak並無義務提供保固方面的服務。

若您在機場領取行李時發現箱體有受損，很顯然這是運送過程造成的損壞，請立即與該航班公司聯絡通報此財損。

### 產品保固條款:

當消費者需要Topeak保固服務時，應提出相關文件或單據來證明貨品原始購買日期(如保固卡或購發票證明)，以確定所送維修貨品是否仍在保固期內，若無購買單據則以產品出廠日加30日計算。

因意外、人為破壞、不當使用、未依說明書安裝以及自行變更零件，或使用於非本產品說明書規範之用途所造成的損壞，則不在本產品保固範圍內。

\* 本公司保留產品規格變更之權利。

Topeak產品相關的資訊，請洽詢Topeak當地授權的經銷商。  
網址：www.topeak.com



