

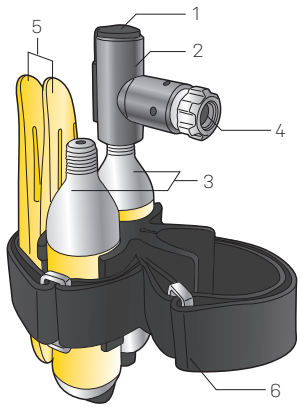

- 建議使用 Topeak 16g CO₂ 壓縮氣瓶。
- 使用前請詳閱說明書。



1. 防塵蓋
2. AirBooster inflator
3. 16g 鎖牙式 CO₂ 壓縮氣瓶 x 2
4. AirBooster CO₂ 壓力調節氣嘴頭
5. Topeak 拆胎扳手
6. 固定扣具



適用圓管



適用半徑
ø 27.2 mm ~ ø 44 mm

適用異型管



適用周長
114 mm ~ 155 mm

安裝完畢後可將束帶
剪裁至適當的長度。



如何取用 AIRBOOSTER RACE POD X



如何收納氣瓶

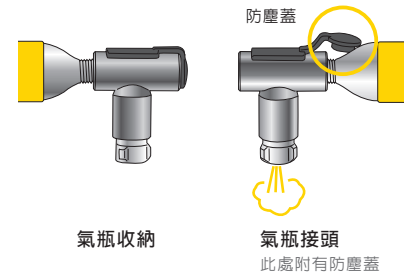

充氣方式

用於法式氣嘴

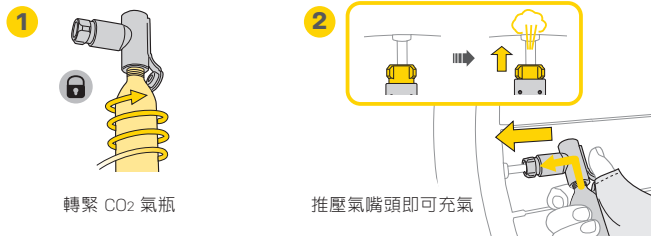

注意

為避免人身傷害或單車及產品受損，使用後請不要直接拔除氣嘴。請依圖示轉鬆後再移除氣嘴。

用於美式氣嘴



選購配件

16g 鎖牙式 CO₂ 壓縮氣瓶
Art no. TCOT-2
TCOT-5

墊圈補修組
Art no. TRK-HR01

氣嘴內的橡皮墊圈會隨使用次數逐漸耗損導致漏氣，請不定期檢查橡皮墊圈，並視耗損程度更換墊圈。

注意事項

1. 若需持續使用本產品，在更換下一瓶壓縮氣瓶時請先稍待 20 秒，待打氣筒內的頂針與橡皮圈恢復原有彈性與位置後再安裝。否則可能會出現漏氣或是充氣不全的狀況。
2. 打氣前請將壓縮氣瓶旋緊，確認壓縮氣瓶上的牙紋已鎖入。錯誤的使用方式可能會造成產品或人員受傷。
3. 打氣過程中請勿將壓縮氣瓶取下。拆卸壓縮氣瓶時務必將氣瓶內的氣體完全洩除後再行拆除。
4. 拆卸壓縮氣瓶時，氣瓶方向請勿朝向自己或他人，以免造成危險。
5. 壓縮氣瓶有任何破壞損傷時，請勿使用。
6. 請勿將壓縮氣瓶暴露在高熱的環境下，如溫度高於 120°F (49°C)，或是置於封閉的車輛內。
7. 打氣前請務必佩戴手套並確認壓縮氣瓶已鎖緊，以免發生危險。
8. 二氧化碳通過時，氣嘴頭可能出現極度冰冷或結霜的現象。在氣嘴頭尚未恢復正常溫度或結束打氣動作前，請勿鬆脫氣嘴。
9. 操作時請遠離孩童，並將本產品放置於孩童不易取得的地方。

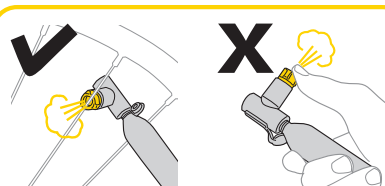

請於每次使用過後，按壓氣嘴頭數次以確認氣瓶內的氣體已完全洩除。請使用工具按壓洩除氣瓶，嚴禁用手直接按壓，以免發生危險。

產品保固

保固要求

申請保固期限中的服務，須具備購買時的發票，若無法提供，則其保固期限將自製造日期開始算起。若因使用者不慎摔壞、使用不當、自行改裝、更改系統或未能按照說明書上的正確操作方式，本產品將不被列入保固範圍。

* 本公司保留產品規格變更之權利。

Topeak 產品相關的資訊，請洽詢 Topeak 當地授權的經銷商。

網址：www.topeak.com